

Chapter 4

Linked List



By Dr. Paween Khoenkaw

Computer Science MJU



แผนที่หน่วยความจำ

Heap (หน่วยความจำของเครื่องที่เรียกใช้ได้)
Stack (เก็บตัวแปรที่เกิดขึ้นในระหว่างรัน)
ค่าคงที่และตัวแปร Global
โปรแกรม (ใช้เก็บโปรแกรมภาษาเครื่อง)

```
#include <stdio.h>
double Square(double i);
double Area(double r);
double PI=3.14159265359;
main()
{
    double R=3;
    printf("%lf",Area(R));
}
double Area(double r)
{
    double area=2*PI*Square(r);
    return area;
}
double Square(double i){
    double ans=i*i;
    return(ans);
}
```

แผนที่หน่วยความจำ

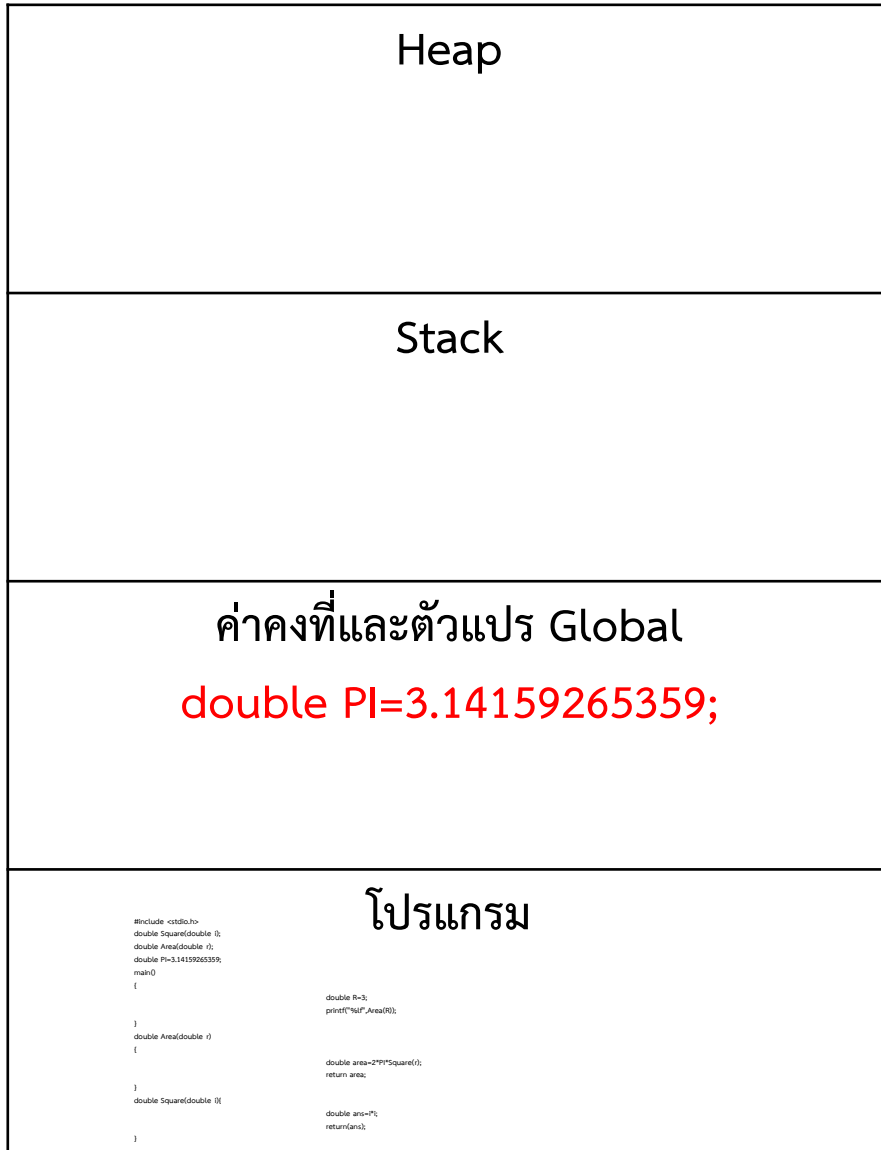

```
#include <stdio.h>
double Square(double i);
double Area(double r);
double PI=3.14159265359;
main()
{
    double R=3;
    printf("%lf",Area(R));
}
double Area(double r)
{
    double area=2*PI*Square(r);
    return area;
}
double Square(double i){
    double ans=i*i;
    return(ans);
}
```

Linked List

แผนที่หน่วยความจำ



```
#include <stdio.h>
double Square(double i);
double Area(double r);
double PI=3.14159265359;
main()
{
    double R=3;
    printf("%lf",Area(R));
}
double Area(double r)
{
    double area=2*PI*Square(r);
    return area;
}
double Square(double i){
    double ans=i*i;
    return(ans);
}
```



Linked List

แผนที่หน่วยความจำ



```
#include <stdio.h>
```

```
double Square(double i);
```

```
double Area(double r);
```

```
double PI=3.14159265359;
```

```
main()
```

```
{
```

```
double R=3;
```

```
printf("%lf",Area(R));
```

```
}
```

```
double Area(double r)
```

```
{
```

```
double area=2*PI*Square(r);
```

```
return area;
```

```
}
```

```
double Square(double i){
```

```
double ans=i*i;
```

```
return(ans);
```

```
}
```

Linked List

แผนที่หน่วยความจำ

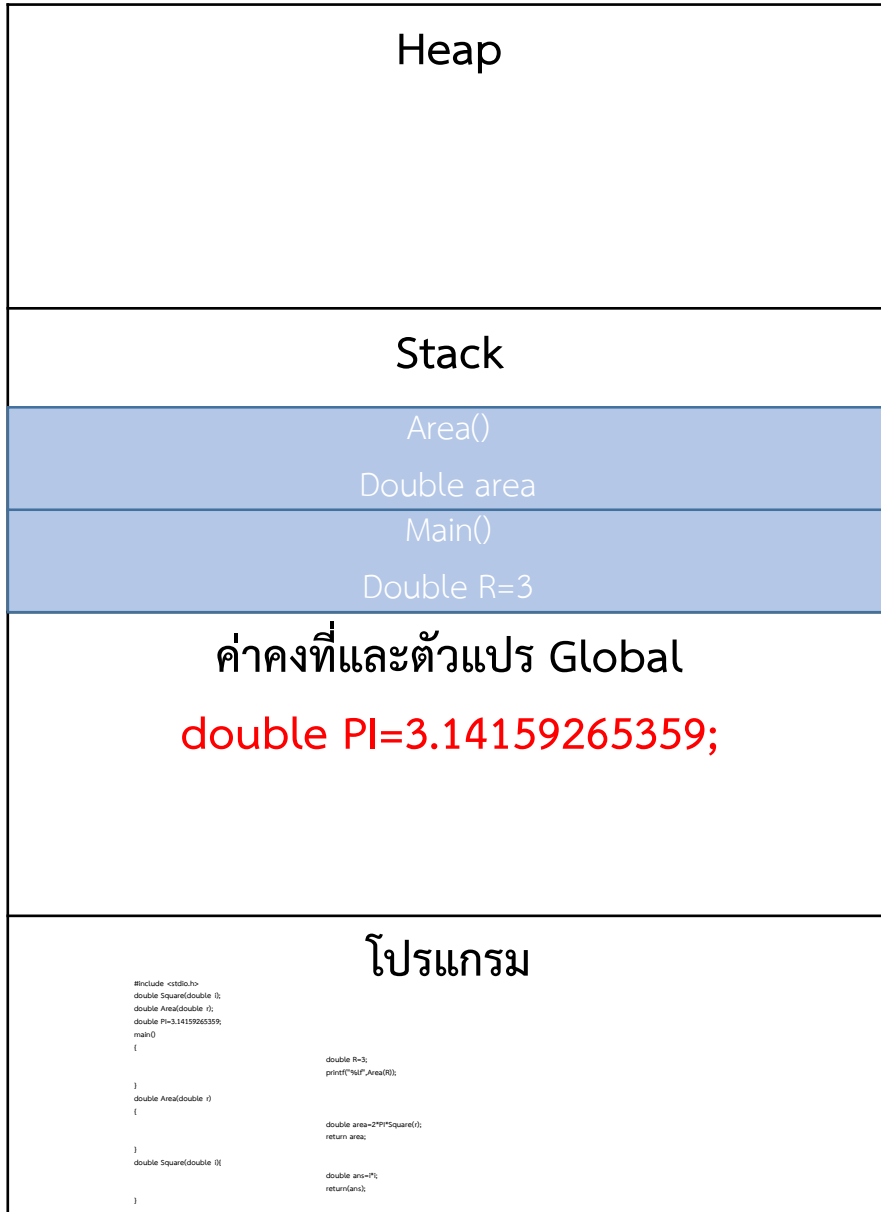

```
#include <stdio.h>
double Square(double i);
double Area(double r);
double PI=3.14159265359;
main()
{
    double R=3;
    printf("%lf",Area(R));
}
double Area(double r)
{
    double area=2*PI*Square(r);
    return area;
}
double Square(double i){
    double ans=i*i;
    return(ans);
}
```



Linked List

แผนที่หน่วยความจำ

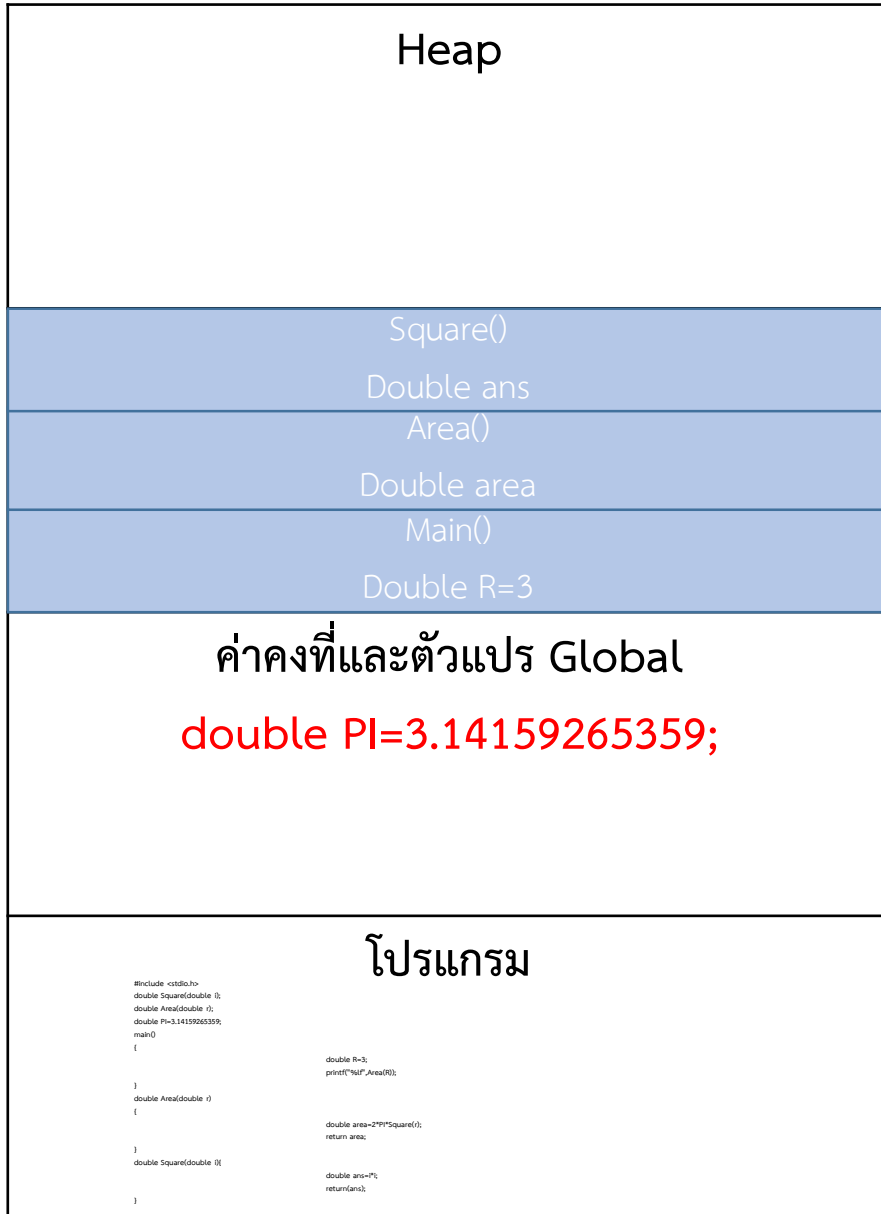

```
#include <stdio.h>
double Square(double i);
double Area(double r);
double PI=3.14159265359;
main()
{
    double R=3;
    printf("%lf",Area(R));
}
double Area(double r)
{
    double area=2*PI*Square(r);
    return area;
}
double Square(double i){
    double ans=i*i;
    return(ans);
}
```



Linked List

แผนที่หน่วยความจำ

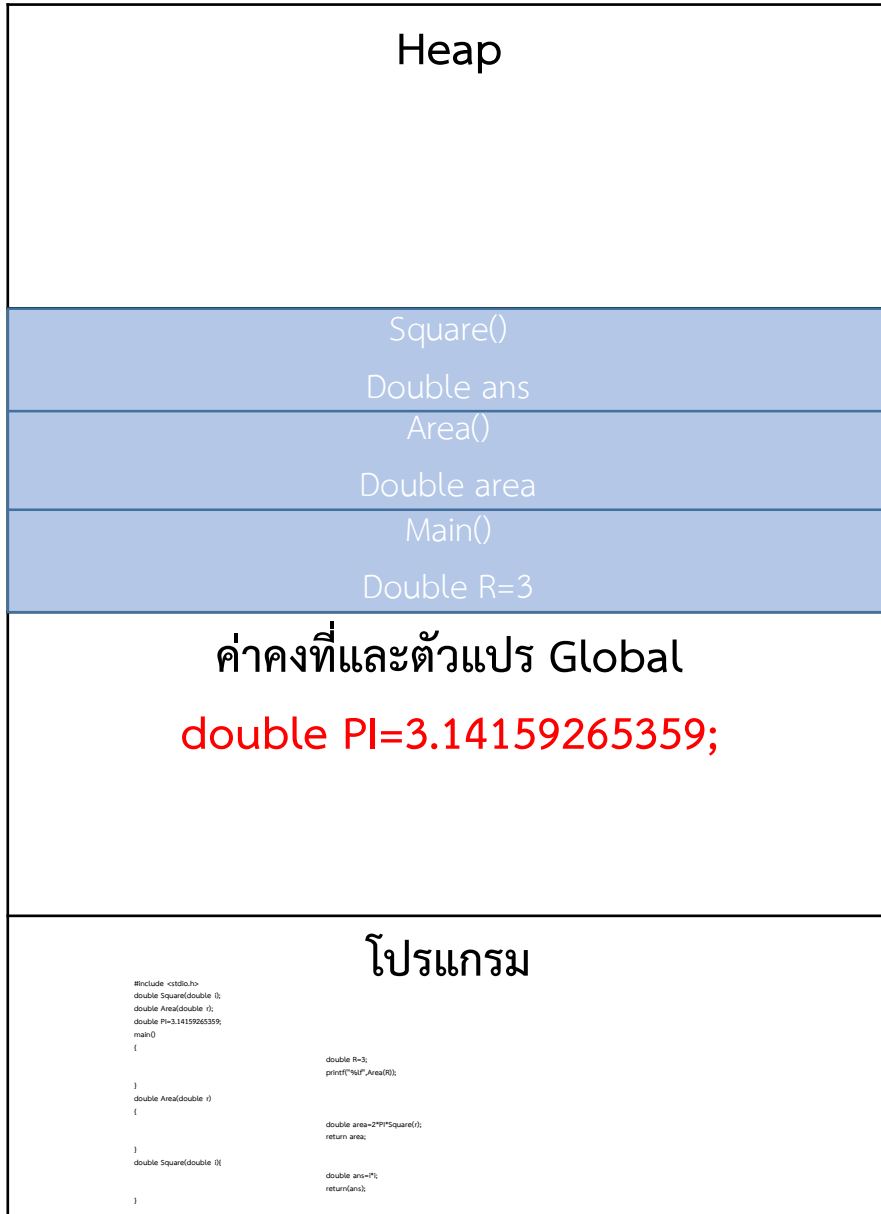

```
#include <stdio.h>
double Square(double i);
double Area(double r);
double PI=3.14159265359;
main()
{
    double R=3;
    printf("%lf",Area(R));
}
double Area(double r)
{
    double area=2*PI*Square(r);
    return area;
}
double Square(double i){
    double ans=i*i;
    return(ans);
}
```



Linked List

แผนที่หน่วยความจำ

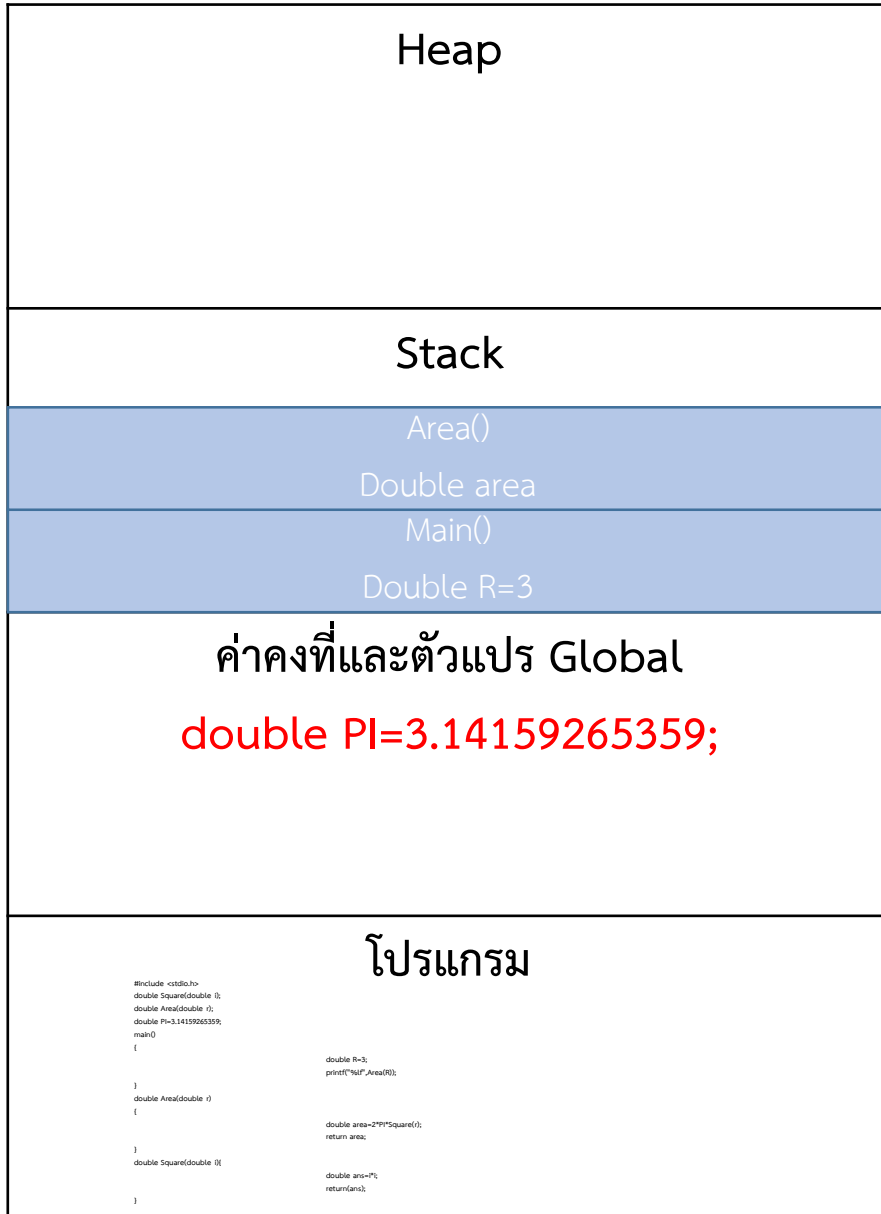

```
#include <stdio.h>
double Square(double i);
double Area(double r);
double PI=3.14159265359;
main()
{
    double R=3;
    printf("%lf",Area(R));
}
double Area(double r)
{
    double area=2*PI*Square(r);
    return area;
}
double Square(double i){
    double ans=i*i;
    return(ans);
}
```



Linked List

แผนที่หน่วยความจำ

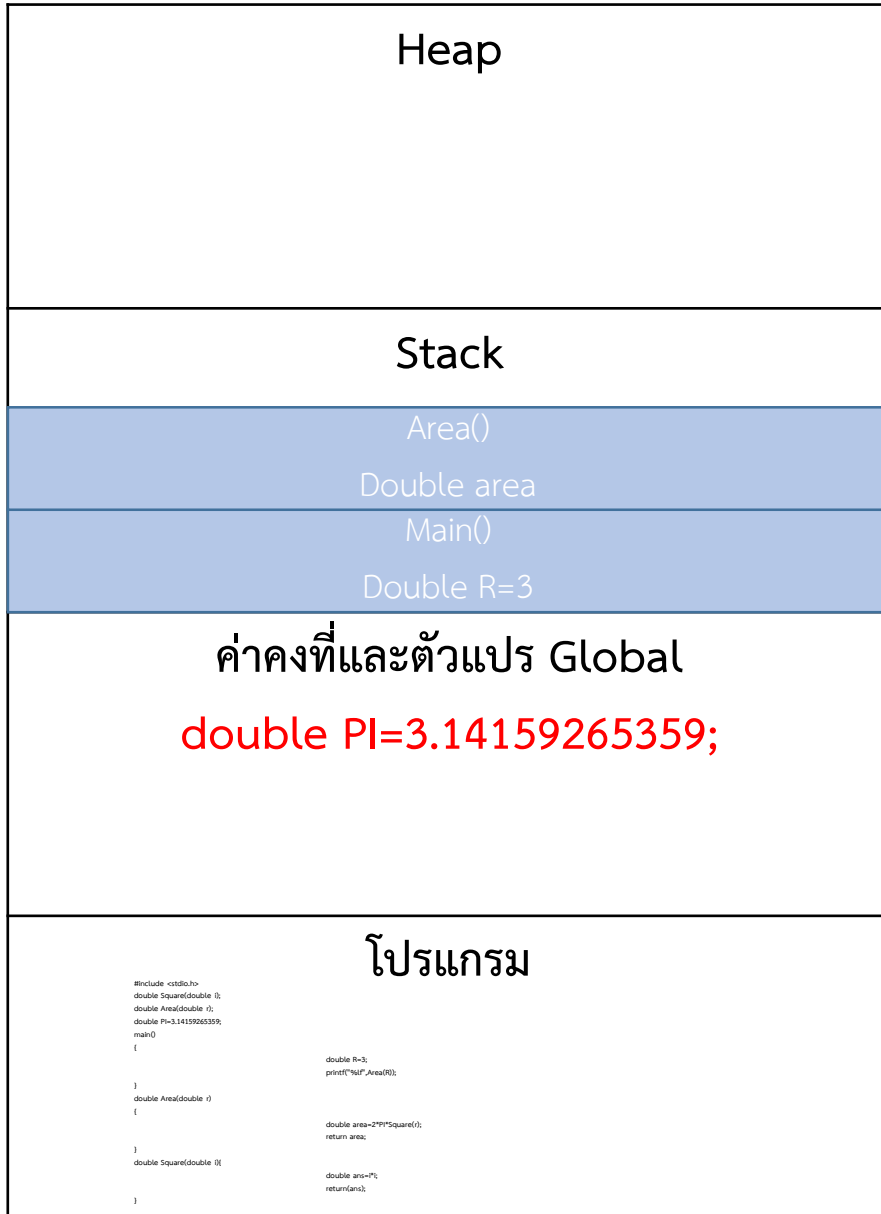

```
#include <stdio.h>
double Square(double i);
double Area(double r);
double PI=3.14159265359;
main()
{
    double R=3;
    printf("%lf",Area(R));
}
double Area(double r)
{
    double area=2*PI*Square(r);
    return area;
}
double Square(double i){
    double ans=i*i;
    return(ans);
}
```



Linked List

แผนที่หน่วยความจำ



```
#include <stdio.h>
double Square(double i);
double Area(double r);
double PI=3.14159265359;
main()
{
    double R=3;
    printf("%lf",Area(R));
}
double Area(double r)
{
    double area=2*PI*Square(r);
    return area;
}
double Square(double i){
    double ans=i*i;
    return(ans);
}
```



Linked List

แผนที่หน่วยความจำ

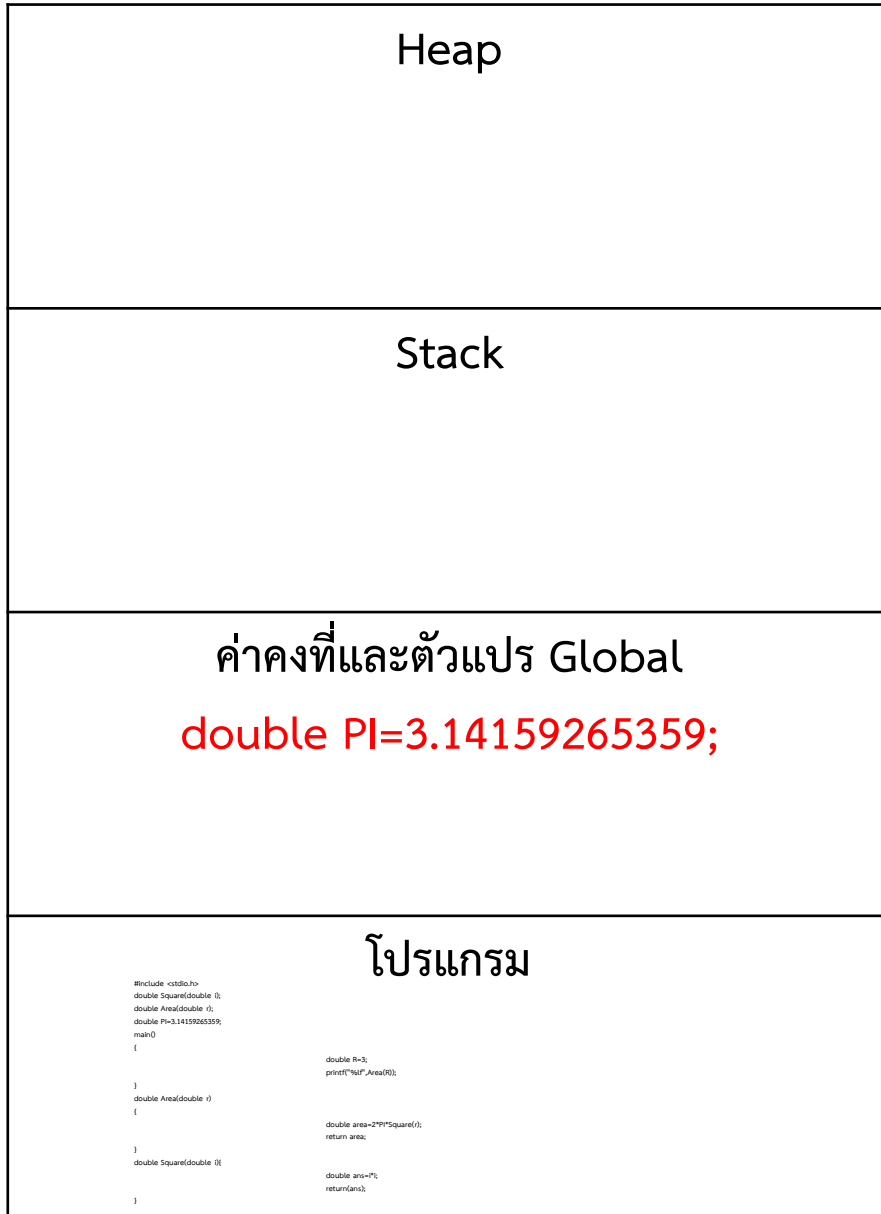

```
#include <stdio.h>
double Square(double i);
double Area(double r);
double PI=3.14159265359;
main()
{
    double R=3;
    printf("%lf",Area(R));
}
double Area(double r)
{
    double area=2*PI*Square(r);
    return area;
}
double Square(double i){
    double ans=i*i;
    return(ans);
}
```

แผนที่หน่วยความจำ

Heap
Stack
ค่าคงที่และตัวแปร Global
โปรแกรม

โครงสร้างนี้อาจแตกต่างกันไปบ้างในรายละเอียดขึ้นอยู่กับภาษา และสถาปัตยกรรม ตัวอย่างนี้เป็นของโปรแกรมที่เขียนด้วยภาษา C

แผนที่หน่วยความจำ



ขนาดเท่าโปรแกรมที่ถูกคอมไพล์แล้ว
โปรแกรม 64 บิต ก็จะได้ใช้พื้นที่
มากกว่าโปรแกรม 32 บิต

แผนที่หน่วยความจำ



ขนาดขึ้นอยู่กับ source code

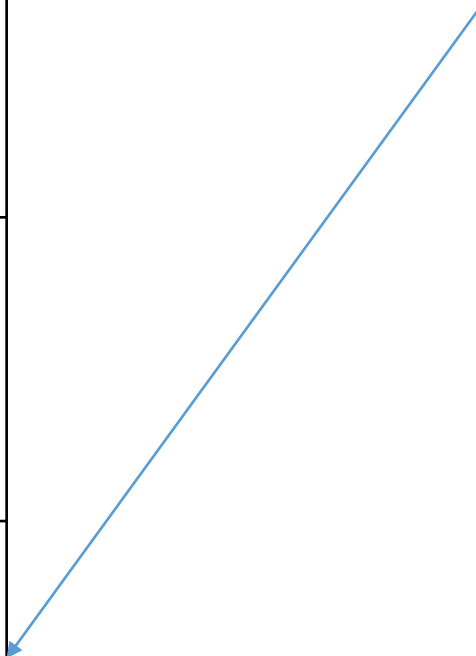

Linked List

แผนที่หน่วยความจำ



ขนาดเปลี่ยนแปลงขณะรัน
แต่โดยรวมจะถูกจำกัดไว้

Windows 32 bit จะจำกัดไว้ที่ 1 Mb
Linux จะจำกัดไว้ที่ 8 Mb

แผนที่หน่วยความจำ



ขนาดเปลี่ยนแปลงขณะรัน
แต่โดยรวมจะถูกจำกัดไว้

นี่คือเหตุผลว่าทำไมเราต้องประกาศตัวแปรก่อน
ใช้ทุกครั้ง

ก็เพราะว่า compiler จำเป็นต้องรู้ว่าแต่ละ
function หรือ method จะใช้พื้นที่ใน stack
เท่าใด

แม้แต่ Array ถ้าประกาศใน main()

ก็จะเก็บในนี้ ดังนั้น array จึงต้องมีขนาดแน่นอน
ตั้งแต่ตอนประกาศ และเปลี่ยนแปลงขนาดไม่ได้
ไม่ได้

Linked List

แผนที่หน่วยความจำ



ขนาดเปลี่ยนแปลงขณะรัน
แต่โดยรวมจะถูกจำกัดไว้

Windows 32 bit จะจำกัดไว้ที่ 1 Mb
Linux จะจำกัดไว้ที่ 8 Mb

ขนาด 1 Mb หมายถึง ขณะรัน
โปรแกรมจะเก็บข้อมูลได้ไม่เกิด 1 Mb ใช่หรือไม่ ?

ถ้าเก็บ char จะได้มากถึง 1 ล้านตัวแปร

มากพอใช้หรือไม่ ?

Linked List

แผนที่หน่วยความจำ



ขนาดเปลี่ยนแปลงขณะรัน
แต่โดยรวมจะถูกจำกัดไว้

Windows 32 bit จะจำกัดไว้ที่ 1 Mb
Linux จะจำกัดไว้ที่ 8 Mb

```
#include <stdio.h>
main()
{ double Giant[200000];
  printf("Hello World");
}
```

C:\temp\temp.exe
Hello World

Process exited after 0.8146 seconds with return value 11
Press any key to continue . . .

```
#include <stdio.h>
main()
{ double Giant[300000];
  printf("Hello World");
}
```

C:\temp\temp.exe

Process exited after 2.872 seconds with return value 3221225725
Press any key to continue . . .

Linked List

แผนที่หน่วยความจำ



ขนาดเปลี่ยนแปลงขณะรัน
แต่โดยรวมจะถูกจำกัดไว้

Windows 32 bit จะจำกัดไว้ที่ 1 Mb
Linux จะจำกัดไว้ที่ 8 Mb

```
#include <stdio.h>
main()
{ double Giant[300000];
  printf("Hello World");
}
```

Giant มีขนาด = $8 \times 300000 = 2.4\text{Mb}$

ล้นพื้นที่ stack ส่งผลให้โปรแกรมทำงานผิดปกติ

แบบนี้เรียกว่าเกิด Stack overflow

ภาษา C ไม่มีระบบตรวจสอบ ดังนั้น programmer ต้องรู้เอง

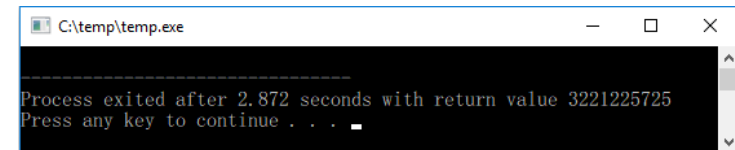

แผนที่หน่วยความจำ



หน่วยความที่สามารถร้องขอใช้จากระบบปฏิบัติการได้

ไม่มีจำกัด

ตัวแปรชนิดเดียวในภาษา C ที่เข้าถึงหน่วยความจำส่วนนี้นั้นคือ

Pointer

แผนที่หน่วยความจำ

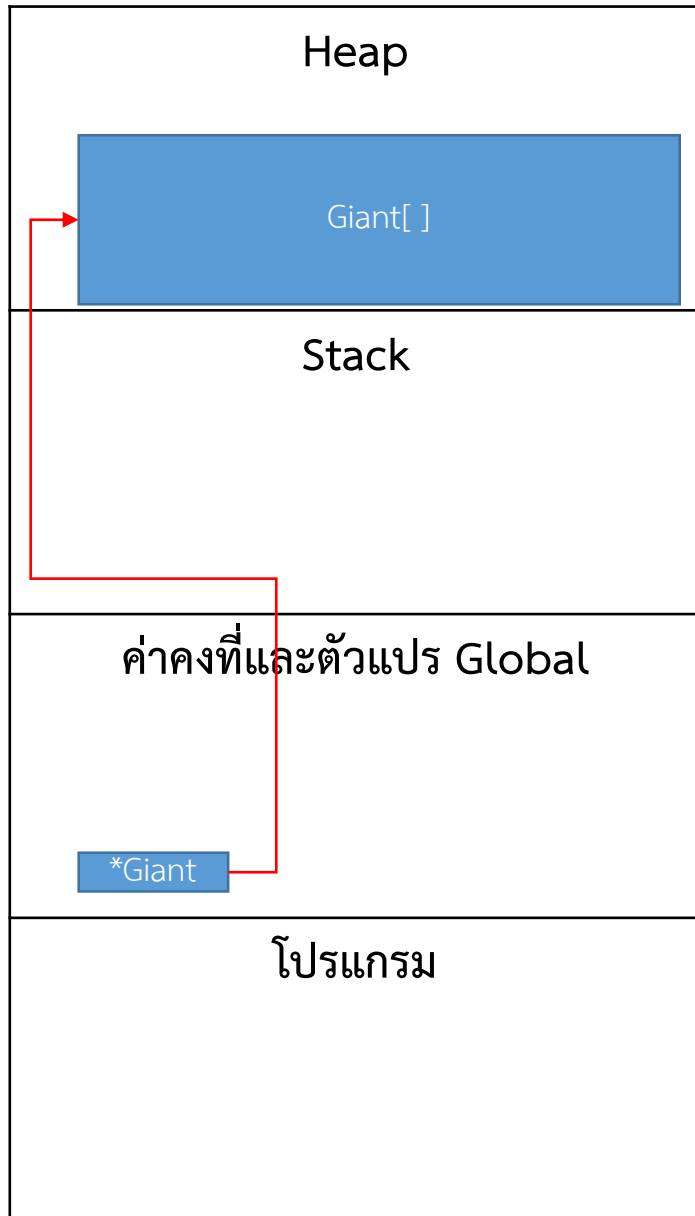

Pointer

จริง ๆ แล้วตัวแปร pointer อยู่ใน Stack แต่มันสามารถอ้างตำแหน่งใน heap ได้

การเข้าถึงข้อมูลแบบนี้เรียกว่า

By reference หรือ เข้าถึงโดยการอ้างอิง

ตัวแปรที่ใช้เก็บข้อมูล เรียกว่า

Value Type

ตัวแปรที่ใช้เก็บตำแหน่ง เรียกว่า

Reference Type

แผนที่หน่วยความจำ

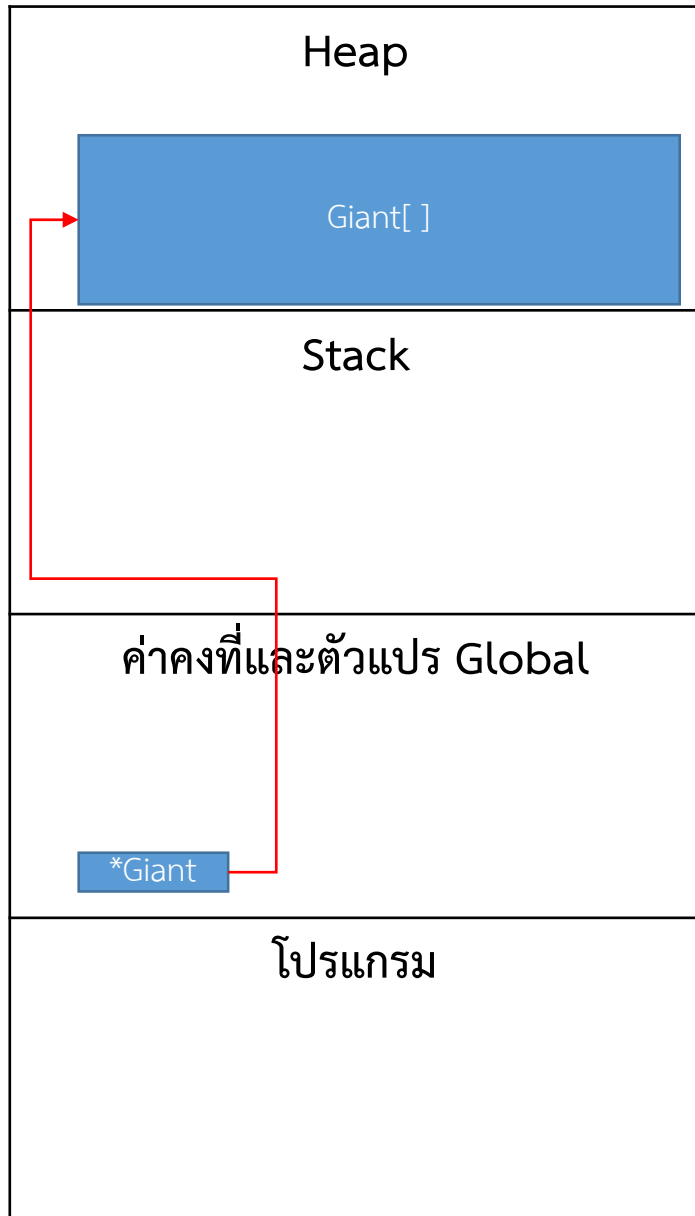

Pointer

การใช้งานหน่วยความจำใน heap มี 2 ขั้นตอนคือ

- 1 ร้องขอพื้นที่ตามขนาดที่ต้องการ
C ใช้คำสั่ง `ตำแหน่ง=malloc(ขนาดที่ต้องการ)`
Java ใช้คำสั่ง `new`
- 2 คืนพื้นที่เมื่อไม่ใช้แล้ว
C ใช้คำสั่ง `free(ระบุตำแหน่ง)`
Java ไม่ต้องคืน
เพราะมีระบบหลังบ้าน คอยตรวจสอบและคืนให้

แผนที่หน่วยความจำ



Pointer

ตัวอย่างการใช้พื้นที่ใน Heap

ใช้ 12 bytes เพื่อเก็บ hello world

```
#include <stdio.h>
main()
{
    char *s;
    → s=(char *)malloc(12);
    strcpy(s,"hello world");
    printf("%s",s);
}
```

Linked List

แผนที่หน่วยความจำ

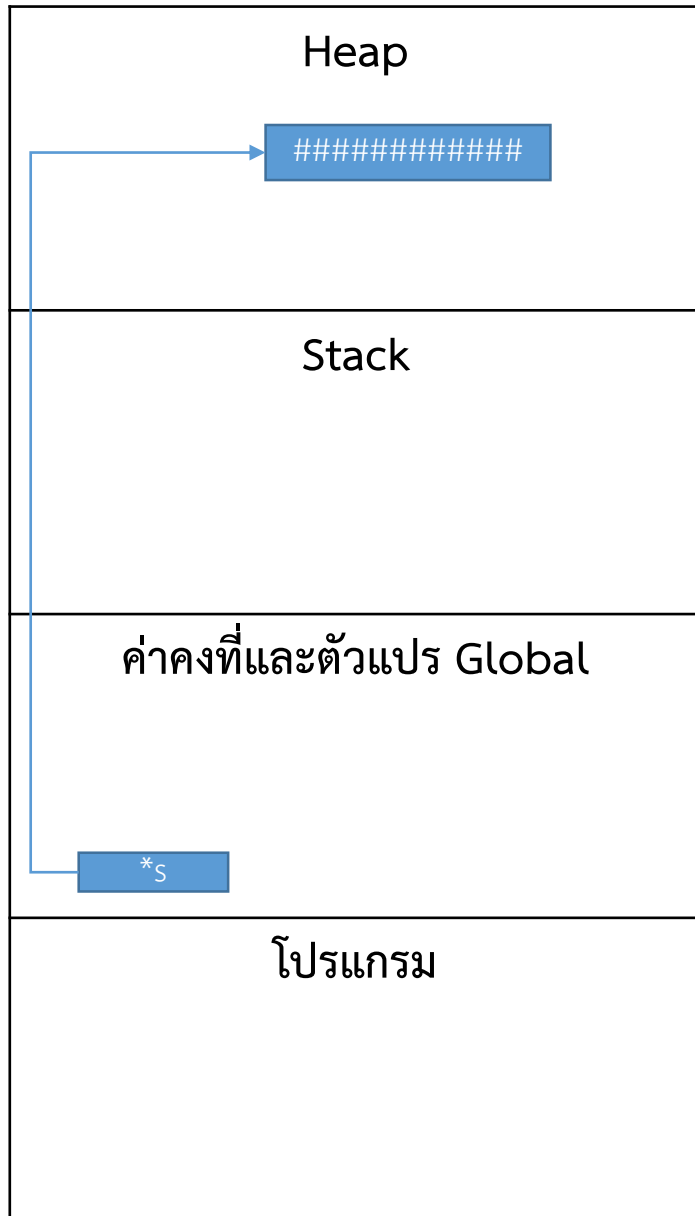

Pointer

ตัวอย่างการใช้พื้นที่ใน Heap

ใช้ 12 bytes เพื่อเก็บ hello world

```
#include <stdio.h>
main()
{
    char *s;
    → s=(char *)malloc(12);
    strcpy(s,"hello world");
    printf("%s",s);
}
```

Linked List

แผนที่หน่วยความจำ

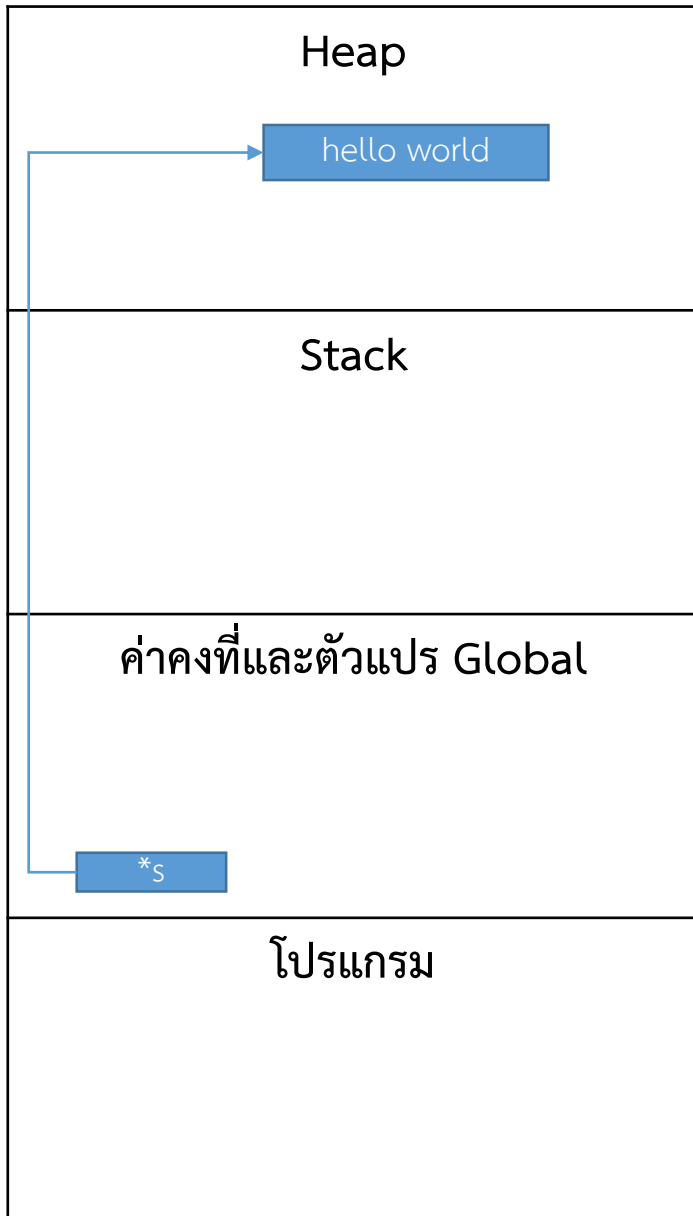

Pointer

ตัวอย่างการใช้พื้นที่ใน Heap

ใช้ 12 bytes เพื่อเก็บ hello world

```
#include <stdio.h>
```

```
main()
```

```
{    char *s;
```

```
    s=(char *)malloc(12);
```

```
    → strcpy(s,"hello world");
```

```
    printf("%s",s);
```

```
}
```

Linked List

แผนที่หน่วยความจำ

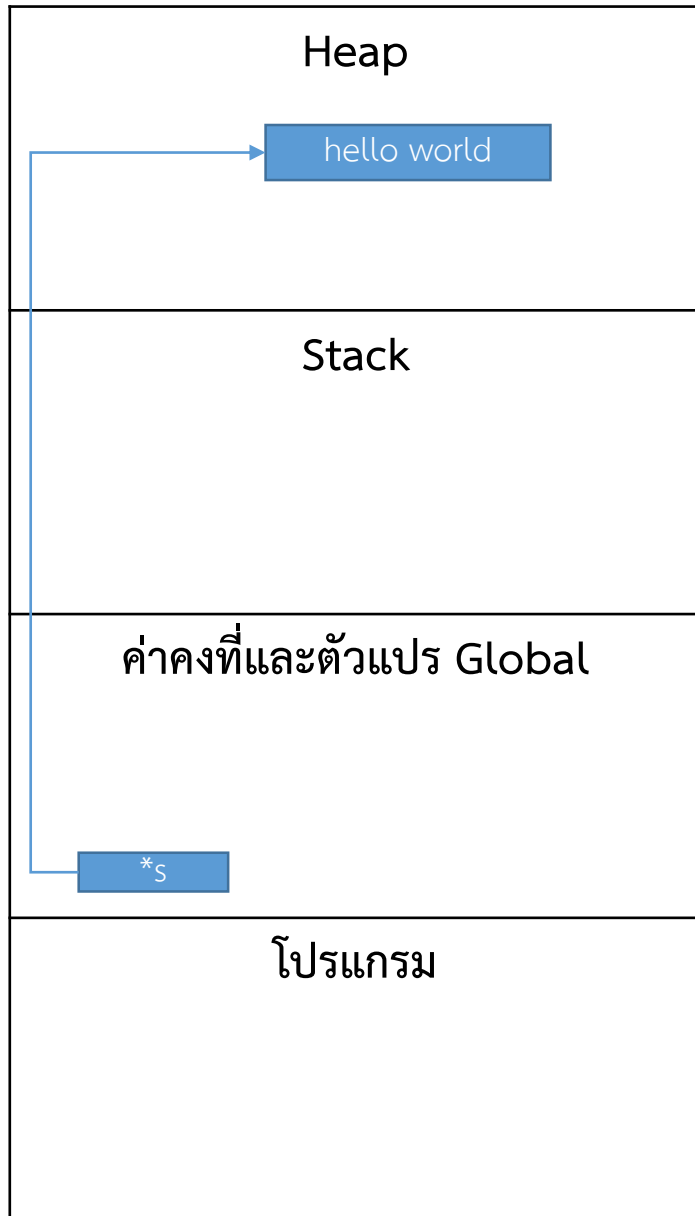

Pointer

ตัวอย่างการใช้พื้นที่ใน Heap

ใช้ 12 bytes เพื่อเก็บ hello world

```
#include <stdio.h>
```

```
main()
```

```
{    char *s;
```

```
    s=(char *)malloc(12);
```

```
    strcpy(s,"hello world");
```

```
    printf("%s",s);
```

```
}
```

A screenshot of a terminal window titled "C:\temp\temp.exe". The output shows "hello world" followed by a dashed line separator, and then "Process exited after 1.017 seconds with return value 11" and "Press any key to continue . . .".

Linked List

แผนที่หน่วยความจำ

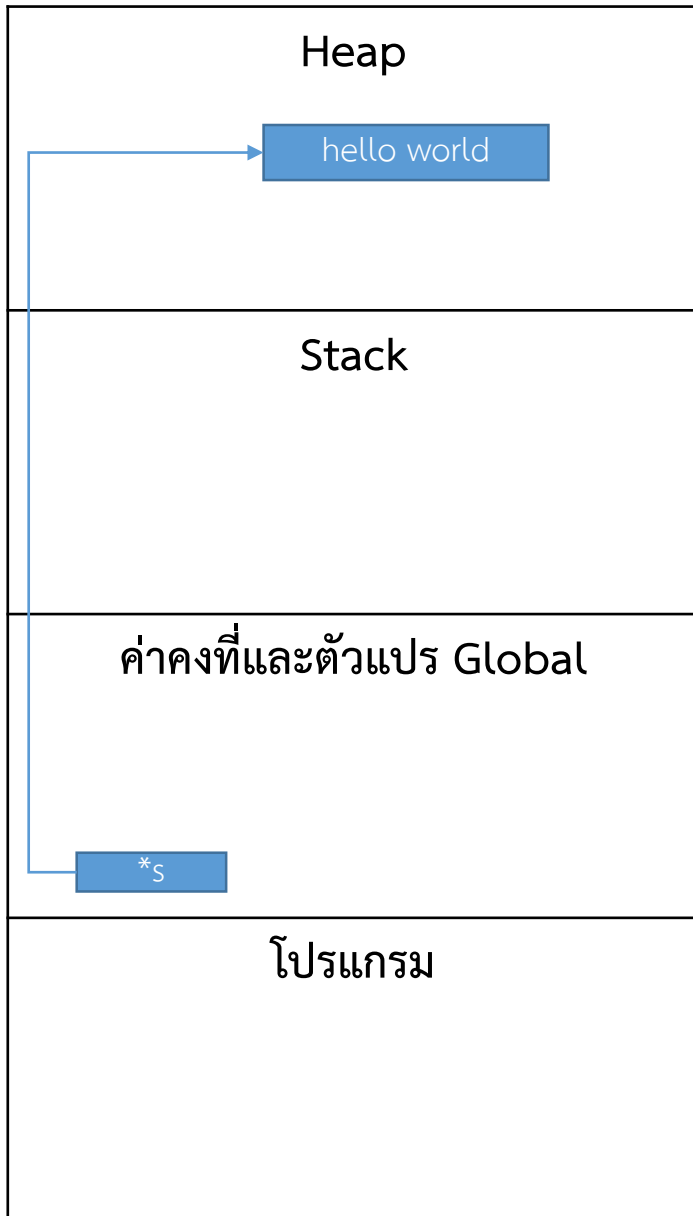

Pointer

ตัวอย่างการใช้พื้นที่ใน Heap

ใช้ 12 bytes เพื่อเก็บ hello world

```
#include <stdio.h>
```

```
main()
```

```
{   char *s;
```

```
   s=(char *)malloc(12);
```

```
   strcpy(s,"hello world");
```

```
   printf("%s",s);
```

```
   free(s);
```

```
   printf("After:%s\n",s);
```

```
}
```

แผนที่หน่วยความจำ

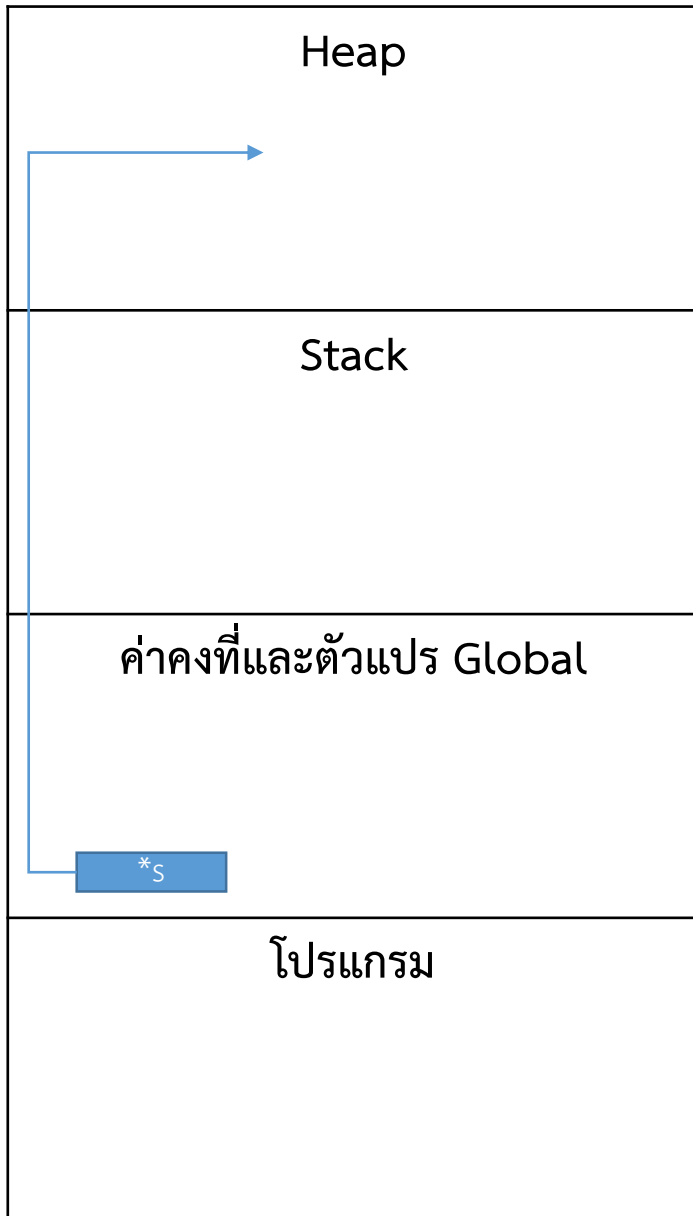

Pointer

ตัวอย่างการใช้พื้นที่ใน Heap

ใช้ 12 bytes เพื่อเก็บ hello world

```
#include <stdio.h>
```

```
main()
```

```
{   char *s;
```

```
   s=(char *)malloc(12);
```

```
   strcpy(s,"hello world");
```

```
   printf("%s",s);
```

```
   free(s);
```

```
   printf("After:%s\n",s);
```

```
}
```

Linked List

แผนที่หน่วยความจำ

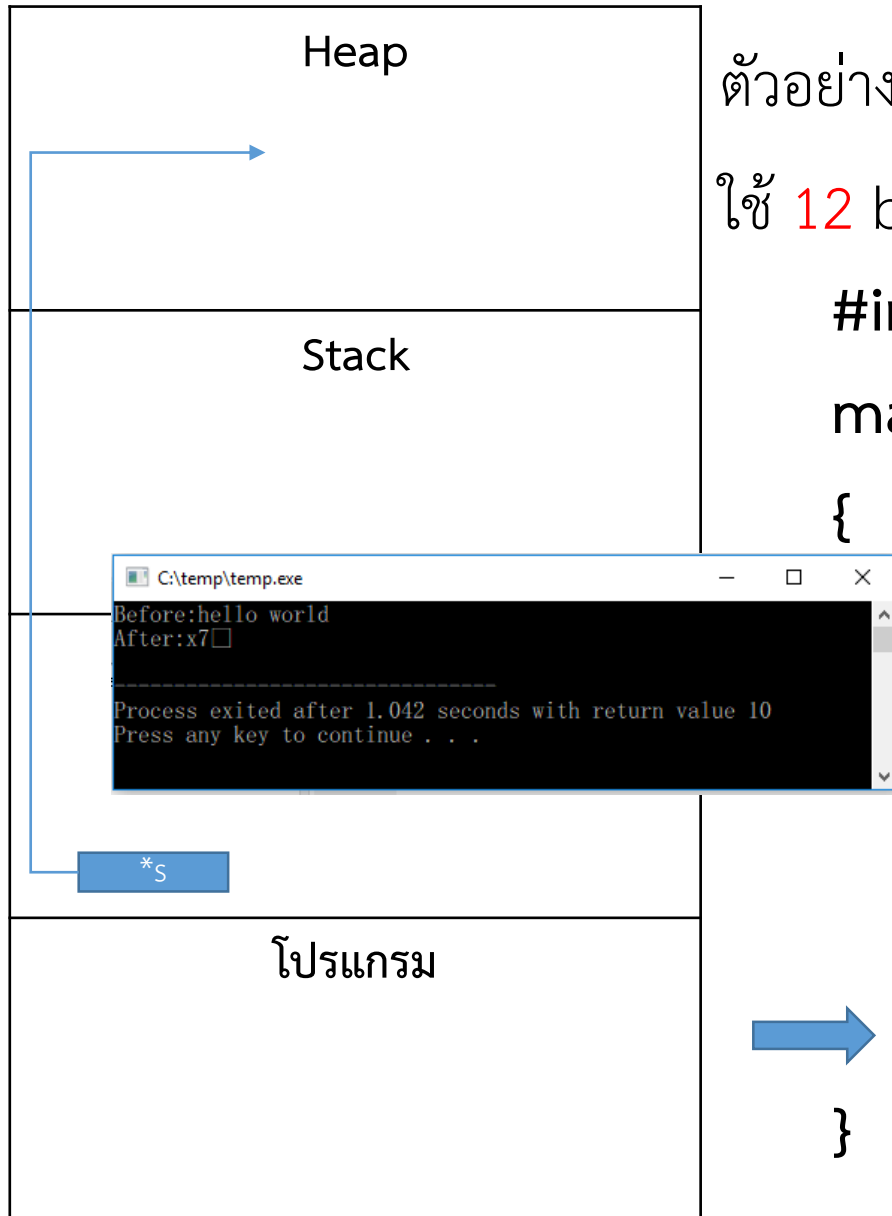

Pointer

ตัวอย่างการใช้พื้นที่ใน Heap

ใช้ 12 bytes เพื่อเก็บ hello world

```
#include <stdio.h>
```

```
main()
```

```
{   char *s;
```

```
   s=(char *)malloc(12);
```

```
   strcpy(s,"hello world");
```

```
   printf("Before:%s",s);
```

```
   free(s);
```

```
   printf("After:%s\n",s);
```

```
}
```

แผนที่หน่วยความจำ

Heap
Stack
ค่าคงที่และตัวแปร Global
โปรแกรม

Pointer

ถ้าใช้ภาษา C ห้ามลืมคืนหน่วยความจำเด็ดขาด
ถ้าไม่คืน ถึงแม้จะปิดโปรแกรมไปแล้ว

หน่วยความจำส่วนนั้นก็จะนำกลับมาใช้ใหม่ไม่ได้
ต้อง Reboot เครื่องอย่างเดียว

การแบบนี้เรียกว่า Memory Leaked

ตัวอย่าง code ที่ทำให้เกิด memory leaked แบบที่เลวร้ายที่สุด
ต้องใช้เวลานานเท่าไรจึงจะรั่วหน่วยความจำขนาด 16G จนหมด ?

The image shows a C code editor window with the following code:

```
1 #include <stdio.h>
2 main()
3 {
4     double *s;
5     while(1){
6         s=(double *)malloc(sizeof(double));
7     }
8 }
```

The Windows Task Manager Performance tab is open, showing the following memory usage:

Category	Usage	Total	Percentage
Memory	4.7/16.0 GB	16.0 GB	29%
Disk 0 (C:)	14%		
Disk 1 (D:)	0%		
Disk 2 (F:)	0%		
Disk 3 (G:)	0%		
Disk 4 (H:)	0%		
Ethernet			

The Task Manager also shows the following memory composition:

Category	Usage	Total	Percentage
In use (Compressed)	4.6 GB (262 MB)	11.3 GB	
Available	11.3 GB		
Committed	6.0/18.4 GB	9.9 GB	
Cached	9.9 GB		
Paged pool	571 MB	216 MB	
Non-paged pool	216 MB		

*คำเตือน : ห้ามทดลองเขียนโปรแกรมนี้บน notebook

ตัวอย่าง code ที่ทำให้เกิด memory leaked แบบที่เลวร้ายที่สุด
ต้องใช้เวลานานเท่าไรจึงจะรั่วหน่วยความจำขนาด 16G จนหมด ?

The image shows a code editor window with the following C code:

```
1 #include <stdio.h>
2 main()
3 {
4     double *s;
5     while(1){
6         s=(double *)malloc(sizeof(double));
7     }
8 }
```

The Windows Task Manager Performance tab shows the following memory usage:

Memory usage	16.0 GB Unknown
4.7/16.0 GB (29%)	16.0 GB

The Task Manager Performance tab also shows the following memory composition:

In use (Compressed)	Available	Speed:	1333 MHz
4.6 GB (262 MB)	11.3 GB	Slots used:	4 of 4
Committed	Cached	Form factor:	DIMM
6.0/18.4 GB	9.9 GB	Hardware reserved:	8.5 MB
Paged pool	Non-paged pool		
571 MB	216 MB		

*คำเตือน : ห้ามทดลองเขียนโปรแกรมนี้บน notebook

แผนที่หน่วยความจำ



```
C:\Users\ohm\Documents\helloworld.exe
HELL
-----
Process exited after 0.02572 seconds with return value 1
Press any key to continue . . .
```

Pointer

ย้าย Array มาไว้ที่ Heap จะได้ไหม ?

```
#include<stdio.h>
main(){
    char *s;
    s=(char *)malloc(sizeof(char)*2000);
    *(s+0)='H';
    *(s+100)='E';
    *(s+999)='L';
    *(s+1999)='L';
    printf("%c",*(s+0));
    printf("%c",*(s+100));
    printf("%c",*(s+999));
    printf("%c",*(s+1999));
    free(s);
}
```

แผนที่หน่วยความจำ



Pointer

```
#include<stdio.h>
main(){
    char *s;
    s=(char *)malloc(sizeof(char)*20000000);
    *(s+0)='H';
    *(s+100)='E';
    *(s+999)='L';
    *(s+20000000-1)='L';
    printf("%c",*(s+0));
    printf("%c",*(s+100));
    printf("%c",*(s+999));
    printf("%c",*(s+20000000-1));
    free(s);
}
```

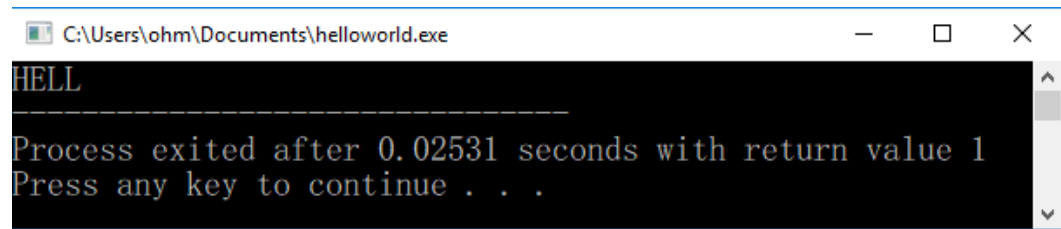

ใช้ Pointer เพื่อย้าย Array ไปไว้ในหน่วยความจำส่วน heap ช่วยแก้ปัญหา stack overflow
แต่ไม่แก้ปัญหา

- ต้องใช้พื้นที่ว่างติดต่อกันเป็นผืนเดียว
- การแทรกและลบ ยังต้องใช้เวลา $O(N)$

หากเลือกที่จะเก็บข้อมูลไว้ในหน่วยความจำส่วน heap
มันมีโครงสร้างข้อมูลอีกชนิด ซึ่งจะมีความเหมาะสมกว่า การใช้ Array และ Primitive Type

Linked List

รายการโยง

- Singly Linked List
- Doubly Linked List
- Circular Linked List
- Circular Doubly Linked List
- Multi Listed

Linked List: Singly Linked List

Singly Linked List หรือ Regular Linked List ภาษาไทยเรียกว่า การโยงเดี่ยว

เป็นวิธีการเก็บ ข้อมูลอย่างต่อเนื่องของอิลิเมนต์ต่าง ๆ โดยมีพอยเตอร์เป็นตัวเชื่อมต่อแต่ละอิลิเมนต์ เรียกว่าโนด (Nodeซึ่งในแต่ละโนดจะประกอบไปด้วย 2 ส่วน คือ Dataจะเก็บข้อมูลของอิลิเมนต์ และส่วนที่สอง คือ Link Field จะทำหน้าที่เก็บ ตำแหน่งของโนดต่อไปในลิสต์

ในส่วนของdataอาจจะเป็นรายการเดี่ยวหรือเป็นเรคคอร์ดก็ได้ในส่วนของ linkจะเป็นส่วนที่เก็บตำแหน่งของโนด ถัดไปใน โหนดสุดท้ายจะเก็บค่า Null ซึ่งไม่ได้ชี้ไปยังตำแหน่งใด ๆ เป็นตัวบอกการ สิ้นสุดของลิสต์ในลิงค์ลิสต์จะมีตัวแปรสำหรับชี้ ตำแหน่งลิสต์ (List pointer variable)ซึ่งเป็นที่เก็บตำแหน่งเริ่มต้นของลิสต์ ซึ่งก็คือ โหนดแรกของลิสต์นั่นเอง ถ้าลิสต์ไม่มีข้อมูล ข้อมูลในโนดแรกของลิสต์จะเป็น Null

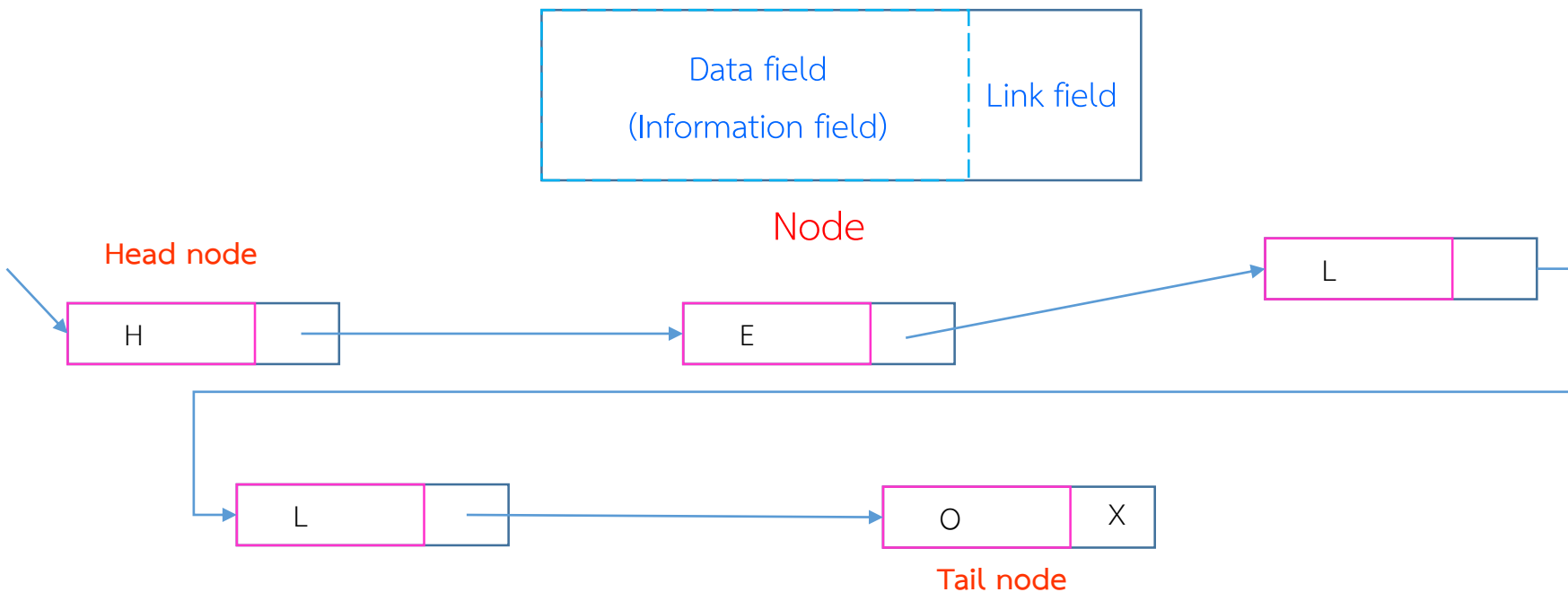

Linked List: Singly Linked List

Data field คือข้อมูลที่ต้องการบันทึก อาจจะเป็น primitive type หรือ composite type ก็ได้
มักนิยมใส่ข้อมูลเพิ่มเติม เช่น ลำดับของข้อมูล

Link field คือ ตำแหน่งในหน่วยความจำ (address) ในหน่วยความจำของ node ถัดไป

Tail node มักนิยมให้ Link field มีค่าเป็น Null หรือ -1 เพื่อบอกว่า สิ้นสุดข้อมูลแล้ว

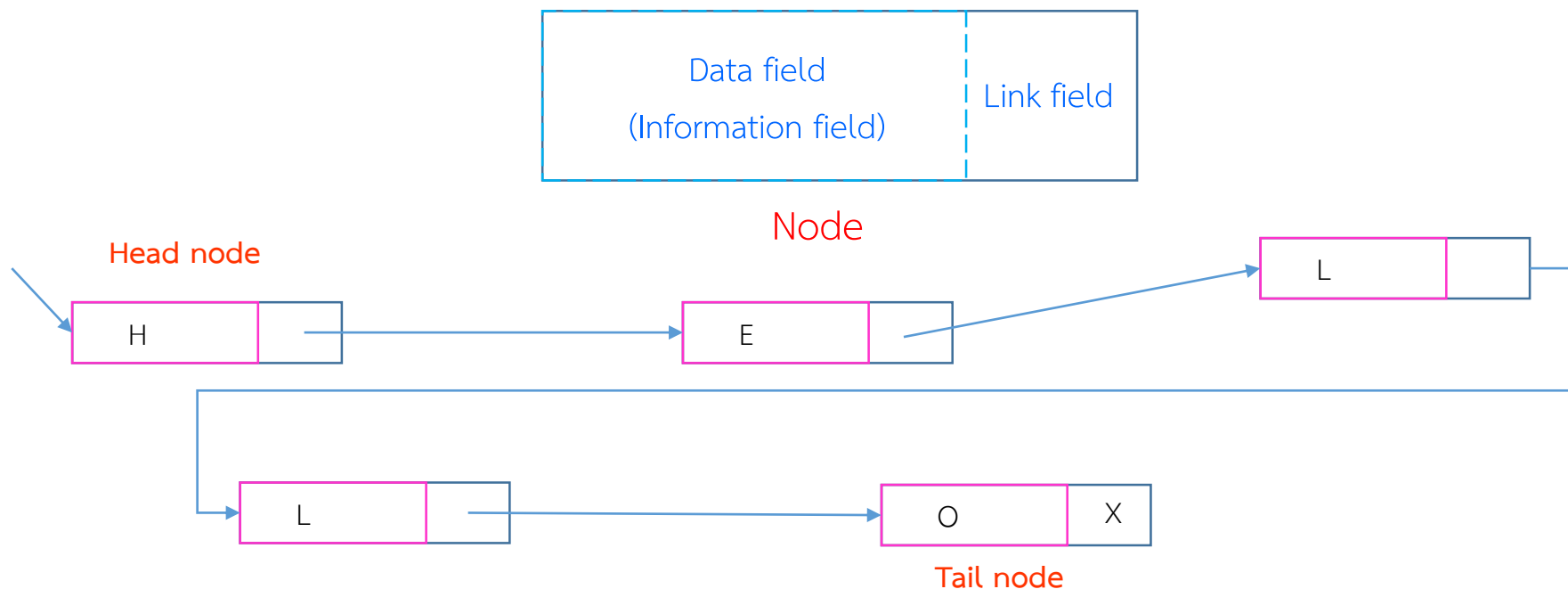

Linked List: Singly Linked List

การสร้าง Linked List

ภาษา C นิยมสร้าง Node โดยใช้ตัวแปรแบบ โครงสร้าง (structure)

Link field ใช้ตัวแปรแบบ pointer



Node

Linked List: Singly Linked List

การสร้าง Linked List

ตัวอย่างโปรแกรมเก็บสมุดโทรศัพท์

Data field		Link field
<code>char Name[20];</code>	<code>long phone;</code>	<code>PhoneBook *next;</code>

PhoneBook

```
struct Node{  
    char Name[20];  
    long phone;  
    struct Node *next;  
}PhoneBook;
```

ถ้าคอมไฟล์แบบ 32 บิต

PhoneBook มีขนาดเท่าใด?

ถ้าคอมไฟล์แบบ 64 บิต

PhoneBook มีขนาดเท่าใด?

Linked List: Singly Linked List

การสร้าง Linked List

ตัวอย่างโปรแกรมเก็บสมุดโทรศัพท์

```
#include <stdio.h>
main(){
    struct Node{
        char Name[20];
        long phone;
        struct Node *next;
    }PhoneBook; |
    printf("%d", sizeof(PhoneBook));
}
```

ถ้าคอมไฟล์แบบ 32 บิต

PhoneBook มีขนาดเท่าใด?

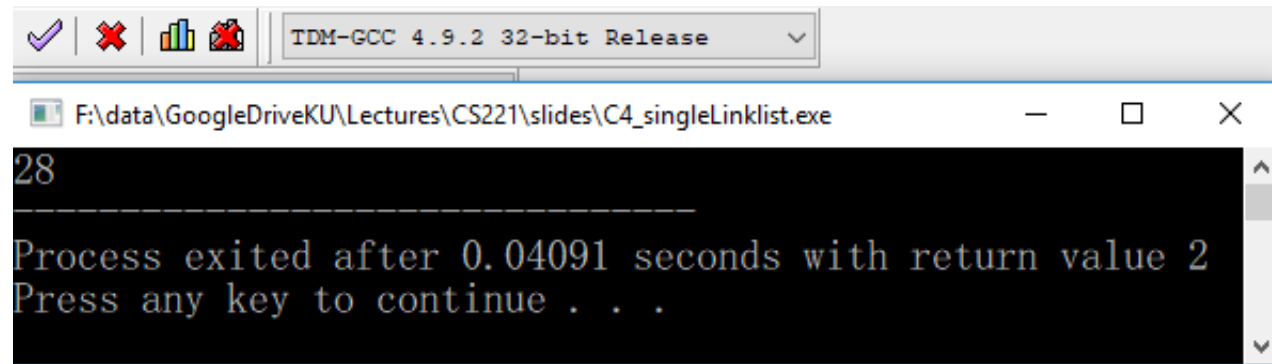

```
TDM-GCC 4.9.2 32-bit Release
F:\data\GoogleDriveKU\Lectures\CS221\slides\C4_singleLinklist.exe
28
-----
Process exited after 0.04091 seconds with return value 2
Press any key to continue . . .
```

ถ้าคอมไฟล์แบบ 64 บิต

PhoneBook มีขนาดเท่าใด?

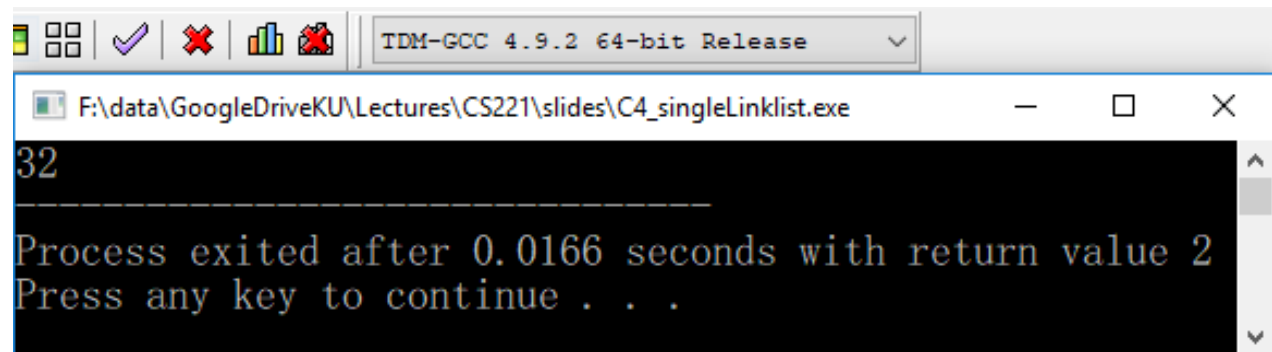

```
TDM-GCC 4.9.2 64-bit Release
F:\data\GoogleDriveKU\Lectures\CS221\slides\C4_singleLinklist.exe
32
-----
Process exited after 0.0166 seconds with return value 2
Press any key to continue . . .
```

Linked List: Singly Linked List

การสร้าง Linked List

ตัวอย่างโปรแกรมเก็บสมุดโทรศัพท์

การเพิ่มข้อมูลลงใน Linked List

Node แรก

```
#include <stdio.h>
main(){
typedef struct Node{
    char Name[20];
    long phone;
    struct Node *next;
}PhoneBook;

PhoneBook *head, *tail;
head =(PhoneBook *) malloc(sizeof(PhoneBook));
tail=head;
strcpy(head->Name,"John");
head->phone=123456789;
head->next=0;

printf("Name:%s\nPhone:%ld", head->Name, head->phone);

free(head);
}
```



*head

*tail

Linked List: Singly Linked List

การสร้าง Linked List

ตัวอย่างโปรแกรมเก็บสมุดโทรศัพท์

การเพิ่มข้อมูลลงใน Linked List

Node แรก



```
#include <stdio.h>
main(){
typedef struct Node{
    char Name[20];
    long phone;
    struct Node *next;
}PhoneBook;

PhoneBook *head, *tail;
head =(PhoneBook *) malloc(sizeof(PhoneBook));
tail=head;
strcpy(head->Name, "John");
head->phone=123456789;
head->next=0;

printf("Name:%s\nPhone:%ld", head->Name, head->phone);

free(head);
}
```

Linked List: Singly Linked List

การสร้าง Linked List

ตัวอย่างโปรแกรมเก็บสมุดโทรศัพท์



การเพิ่มข้อมูลลงใน Linked List

Node แรก

```
#include <stdio.h>
main(){
typedef struct Node{
    char Name[20];
    long phone;
    struct Node *next;
}PhoneBook;

PhoneBook *head, *tail;
head =(PhoneBook *) malloc(sizeof(PhoneBook));
tail=head;
strcpy(head->Name, "John");
head->phone=123456789;
head->next=0;

printf("Name:%s\nPhone:%ld", head->Name, head->phone);

free(head);
}
```

Linked List: Singly Linked List

การสร้าง Linked List

ตัวอย่างโปรแกรมเก็บสมุดโทรศัพท์

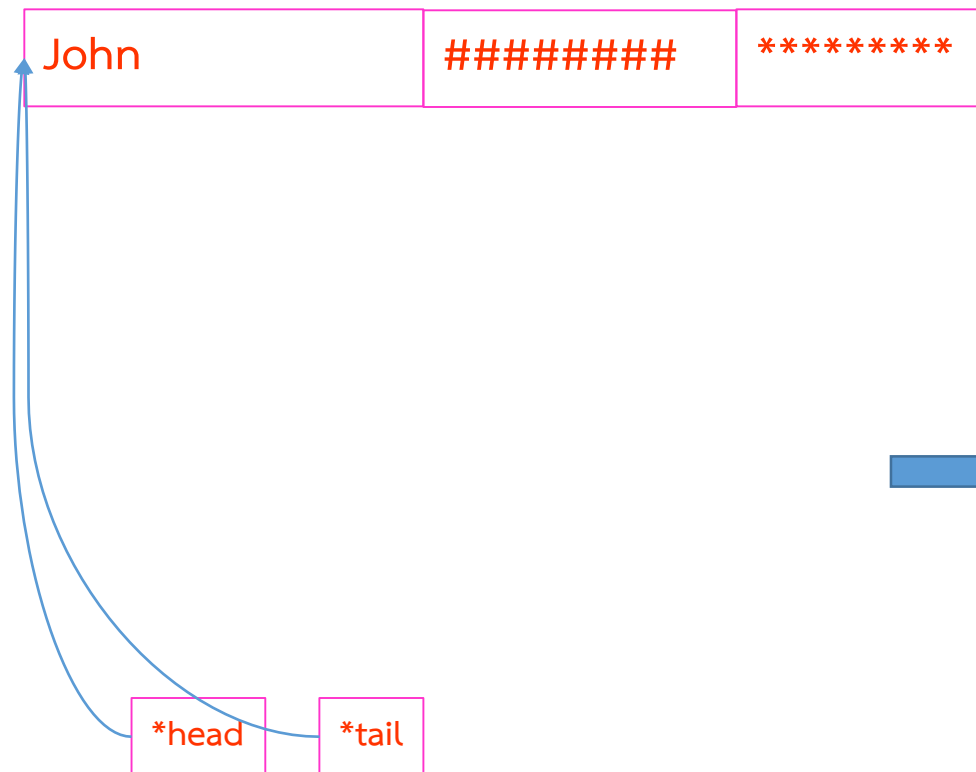

การเพิ่มข้อมูลลงใน Linked List

Node แรก

```
#include <stdio.h>
main(){
typedef struct Node{
    char Name[20];
    long phone;
    struct Node *next;
}PhoneBook;

PhoneBook *head, *tail;
head =(PhoneBook *) malloc(sizeof(PhoneBook));
tail=head;
strcpy(head->Name, "John");
head->phone=123456789;
head->next=0;

printf("Name:%s\nPhone:%ld", head->Name, head->phone);

free(head);
}
```

Linked List: Singly Linked List

การสร้าง Linked List

ตัวอย่างโปรแกรมเก็บสมุดโทรศัพท์

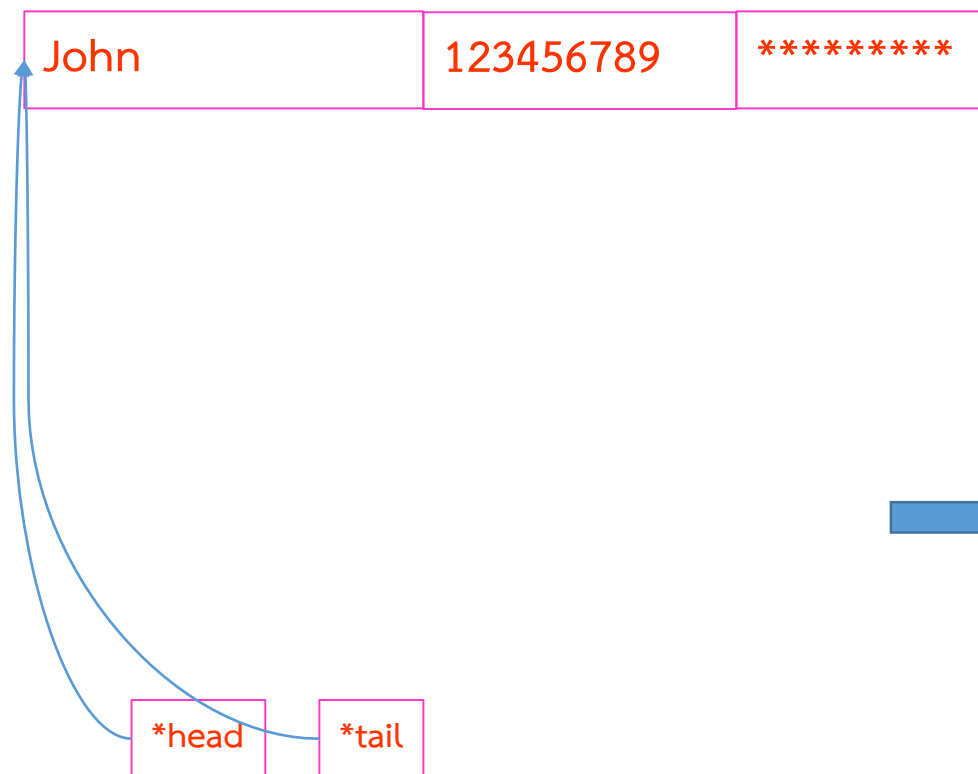

การเพิ่มข้อมูลลงใน Linked List

Node แรก

```
#include <stdio.h>
main(){
typedef struct Node{
    char Name[20];
    long phone;
    struct Node *next;
}PhoneBook;

PhoneBook *head, *tail;
head =(PhoneBook *) malloc(sizeof(PhoneBook));
tail=head;
strcpy(head->Name, "John");
head->phone=123456789;
head->next=0;

printf("Name:%s\nPhone:%ld", head->Name, head->phone);

free(head);
}
```

Linked List: Singly Linked List

การสร้าง Linked List

ตัวอย่างโปรแกรมเก็บสมุดโทรศัพท์

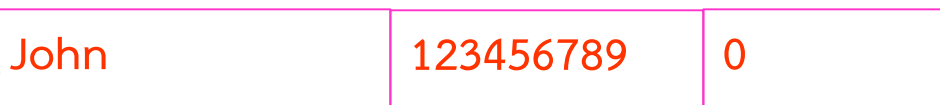

ภาษา C ไม่ได้นิยามว่า NULL คืออะไร
เราจึงนิยมแทน null ด้วย 0

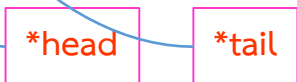

การเพิ่มข้อมูลลงใน Linked List

Node แรก

```
#include <stdio.h>
main(){
typedef struct Node{
    char Name[20];
    long phone;
    struct Node *next;
}PhoneBook;

PhoneBook *head, *tail;
head =(PhoneBook *) malloc(sizeof(PhoneBook));
tail=head;
strcpy(head->Name, "John");
head->phone=123456789;
head->next=0;

printf("Name:%s\nPhone:%ld", head->Name, head->phone);

free(head);
}
```

การเพิ่มข้อมูลลงใน Linked List

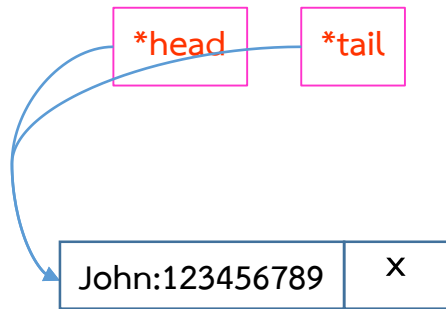

Node ต่อมา

```
#include <stdio.h>
main(){
typedef struct Node{
    char Name[20];
    long phone;
    struct Node *next;
}PhoneBook;

PhoneBook *head, *tail,*pt;
head =(PhoneBook *) malloc(sizeof(PhoneBook));
strcpy(head->Name,"John");
head->phone=123456789;
head->next=0;
tail=head;

pt =(PhoneBook *) malloc(sizeof(PhoneBook));
strcpy(pt->Name,"Jane");
pt->phone=987654321;
pt->next=0;
tail->next=pt;
tail=pt;

pt =(PhoneBook *) malloc(sizeof(PhoneBook));
strcpy(pt->Name,"Joe");
pt->phone=123454321;
pt->next=0;
tail->next=pt;
tail=pt;
}
```

การเพิ่มข้อมูลลงใน Linked List

Node ต่อมา

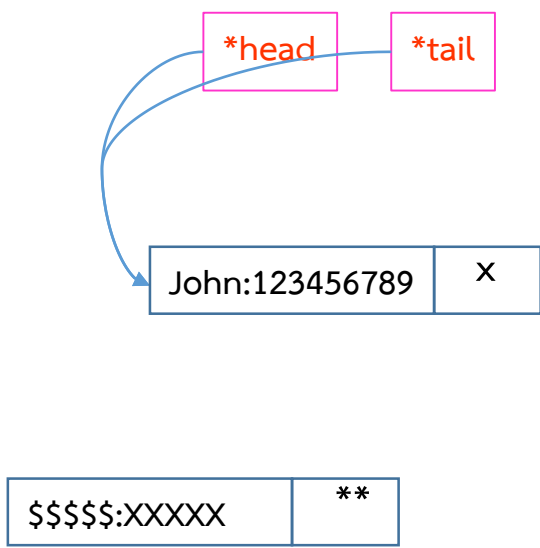

```
#include <stdio.h>
main(){
typedef struct Node{
    char Name[20];
    long phone;
    struct Node *next;
}PhoneBook;

PhoneBook *head, *tail,*pt;
head =(PhoneBook *) malloc(sizeof(PhoneBook));
strcpy(head->Name,"John");
head->phone=123456789;
head->next=0;
tail=head;

pt =(PhoneBook *) malloc(sizeof(PhoneBook));
strcpy(pt->Name,"Jane");
pt->phone=987654321;
pt->next=0;
tail->next=pt;
tail=pt;

pt =(PhoneBook *) malloc(sizeof(PhoneBook));
strcpy(pt->Name,"Joe");
pt->phone=123454321;
pt->next=0;
tail->next=pt;
tail=pt;
}
```

การเพิ่มข้อมูลลงใน Linked List

Node ต่อมา

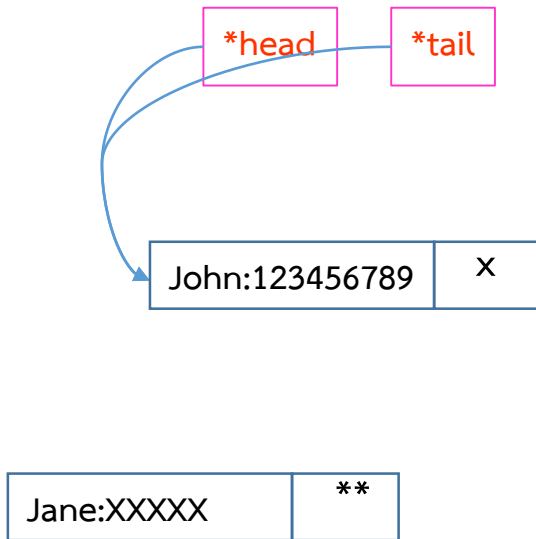

```
#include <stdio.h>
main(){
typedef struct Node{
    char Name[20];
    long phone;
    struct Node *next;
}PhoneBook;

PhoneBook *head, *tail,*pt;
head =(PhoneBook *) malloc(sizeof(PhoneBook));
strcpy(head->Name,"John");
head->phone=123456789;
head->next=0;
tail=head;

pt =(PhoneBook *) malloc(sizeof(PhoneBook));
strcpy(pt->Name,"Jane");
pt->phone=987654321;
pt->next=0;
tail->next=pt;
tail=pt;

pt =(PhoneBook *) malloc(sizeof(PhoneBook));
strcpy(pt->Name,"Joe");
pt->phone=123454321;
pt->next=0;
tail->next=pt;
tail=pt;
}
```

การเพิ่มข้อมูลลงใน Linked List

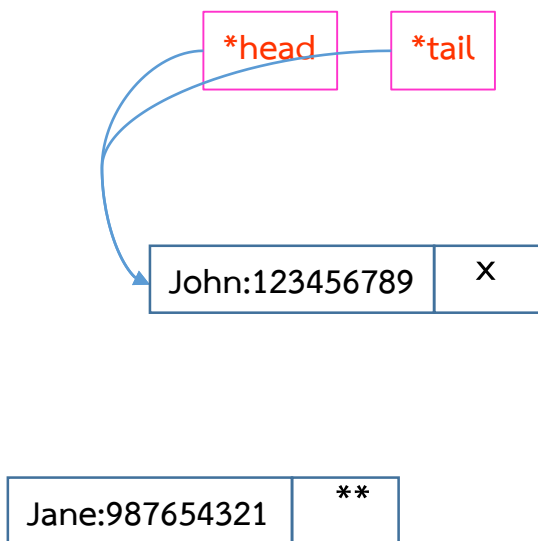

Node ต่อมา

```
#include <stdio.h>
main(){
typedef struct Node{
    char Name[20];
    long phone;
    struct Node *next;
}PhoneBook;

PhoneBook *head, *tail,*pt;
head =(PhoneBook *) malloc(sizeof(PhoneBook));
strcpy(head->Name,"John");
head->phone=123456789;
head->next=0;
tail=head;

pt =(PhoneBook *) malloc(sizeof(PhoneBook));
strcpy(pt->Name,"Jane");
pt->phone=987654321;
pt->next=0;
tail->next=pt;
tail=pt;

pt =(PhoneBook *) malloc(sizeof(PhoneBook));
strcpy(pt->Name,"Joe");
pt->phone=123454321;
pt->next=0;
tail->next=pt;
tail=pt;
}
```

การเพิ่มข้อมูลลงใน Linked List

Node ต่อมา

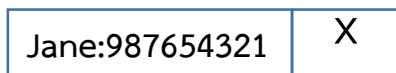
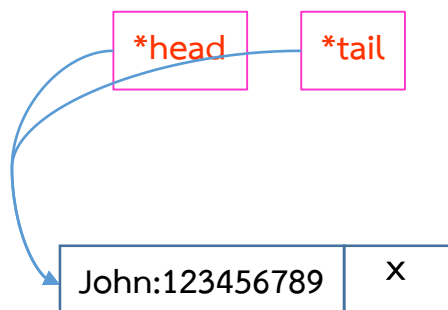

```
#include <stdio.h>
main(){
typedef struct Node{
    char Name[20];
    long phone;
    struct Node *next;
}PhoneBook;

PhoneBook *head, *tail,*pt;
head =(PhoneBook *) malloc(sizeof(PhoneBook));
strcpy(head->Name,"John");
head->phone=123456789;
head->next=0;
tail=head;

pt =(PhoneBook *) malloc(sizeof(PhoneBook));
strcpy(pt->Name,"Jane");
pt->phone=987654321;
pt->next=0;
tail->next=pt;
tail=pt;

pt =(PhoneBook *) malloc(sizeof(PhoneBook));
strcpy(pt->Name,"Joe");
pt->phone=123454321;
pt->next=0;
tail->next=pt;
tail=pt;
}
```

การเพิ่มข้อมูลลงใน Linked List

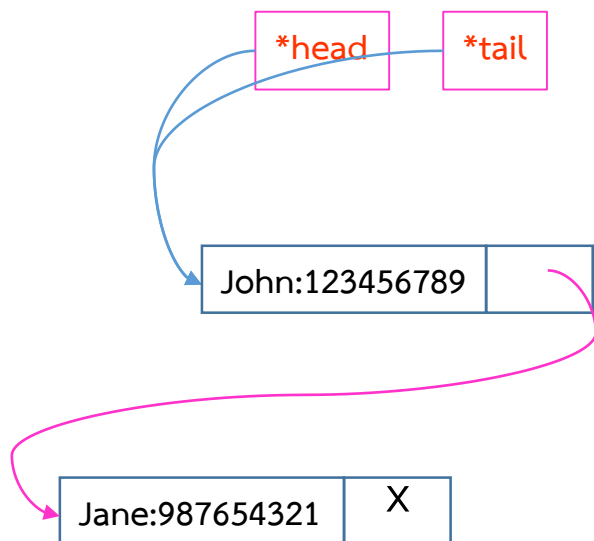

Node ต่อมา

```
#include <stdio.h>
main(){
typedef struct Node{
    char Name[20];
    long phone;
    struct Node *next;
}PhoneBook;

PhoneBook *head, *tail,*pt;
head =(PhoneBook *) malloc(sizeof(PhoneBook));
strcpy(head->Name,"John");
head->phone=123456789;
head->next=0;
tail=head;

pt =(PhoneBook *) malloc(sizeof(PhoneBook));
strcpy(pt->Name,"Jane");
pt->phone=987654321;
pt->next=0;
tail->next=pt;
tail=pt;

pt =(PhoneBook *) malloc(sizeof(PhoneBook));
strcpy(pt->Name,"Joe");
pt->phone=123454321;
pt->next=0;
tail->next=pt;
tail=pt;
}
```

การเพิ่มข้อมูลลงใน Linked List

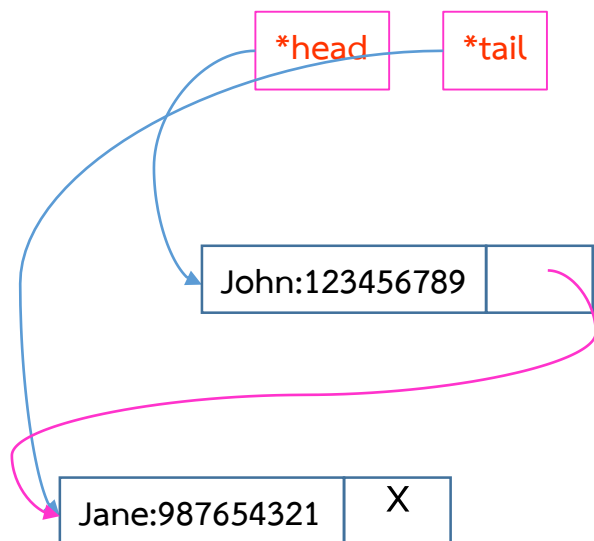

Node ต่อมา

```
#include <stdio.h>
main(){
typedef struct Node{
    char Name[20];
    long phone;
    struct Node *next;
}PhoneBook;

PhoneBook *head, *tail,*pt;
head =(PhoneBook *) malloc(sizeof(PhoneBook));
strcpy(head->Name,"John");
head->phone=123456789;
head->next=0;
tail=head;

pt =(PhoneBook *) malloc(sizeof(PhoneBook));
strcpy(pt->Name,"Jane");
pt->phone=987654321;
pt->next=0;
tail->next=pt;
tail=pt;

pt =(PhoneBook *) malloc(sizeof(PhoneBook));
strcpy(pt->Name,"Joe");
pt->phone=123454321;
pt->next=0;
tail->next=pt;
tail=pt;
}
```



การเพิ่มข้อมูลลงใน Linked List

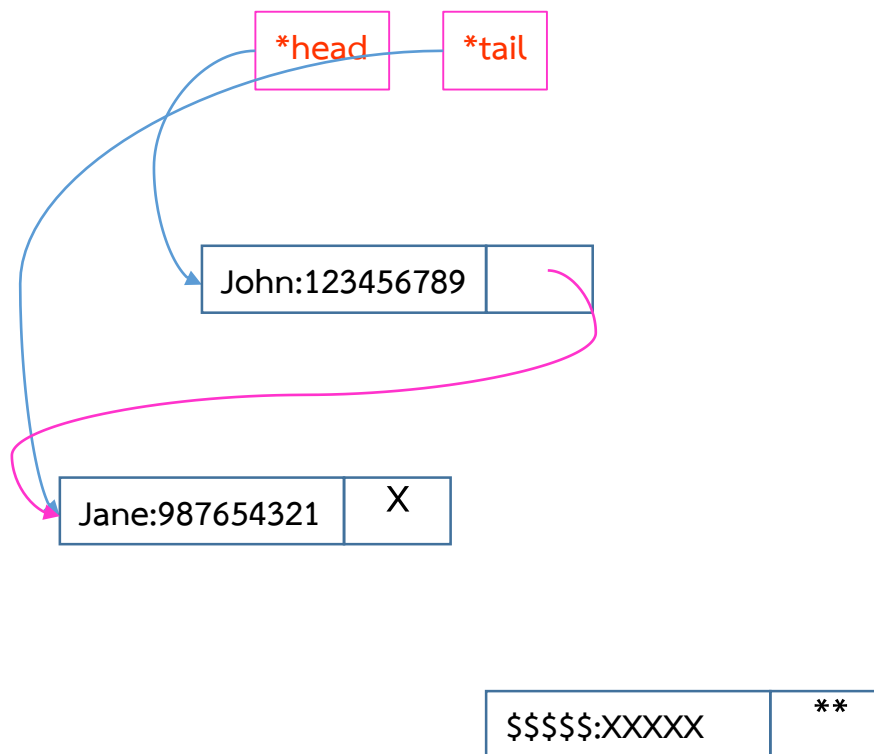

Node ต่อมา

```
#include <stdio.h>
main(){
typedef struct Node{
    char Name[20];
    long phone;
    struct Node *next;
}PhoneBook;

PhoneBook *head, *tail,*pt;
head =(PhoneBook *) malloc(sizeof(PhoneBook));
strcpy(head->Name,"John");
head->phone=123456789;
head->next=0;
tail=head;

pt =(PhoneBook *) malloc(sizeof(PhoneBook));
strcpy(pt->Name,"Jane");
pt->phone=987654321;
pt->next=0;
tail->next=pt;
tail=pt;

pt =(PhoneBook *) malloc(sizeof(PhoneBook));
strcpy(pt->Name,"Joe");
pt->phone=123454321;
pt->next=0;
tail->next=pt;
tail=pt;
}
```

การเพิ่มข้อมูลลงใน Linked List

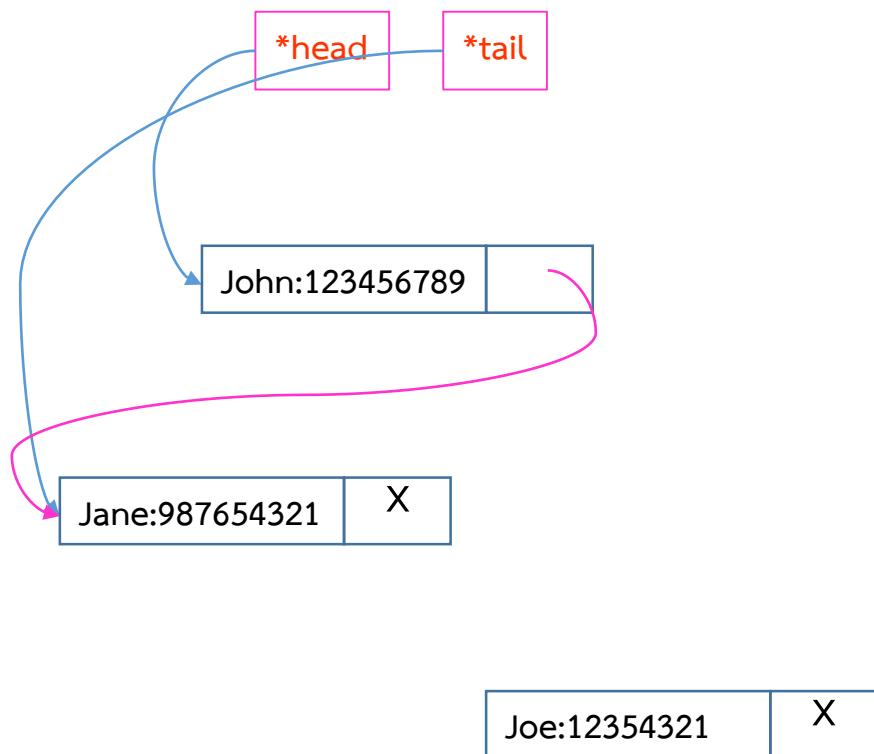

Node ต่อมา

```
#include <stdio.h>
main(){
typedef struct Node{
    char Name[20];
    long phone;
    struct Node *next;
}PhoneBook;

PhoneBook *head, *tail,*pt;
head =(PhoneBook *) malloc(sizeof(PhoneBook));
strcpy(head->Name,"John");
head->phone=123456789;
head->next=0;
tail=head;

pt =(PhoneBook *) malloc(sizeof(PhoneBook));
strcpy(pt->Name,"Jane");
pt->phone=987654321;
pt->next=0;
tail->next=pt;
tail=pt;

pt =(PhoneBook *) malloc(sizeof(PhoneBook));
strcpy(pt->Name,"Joe");
pt->phone=123454321;
pt->next=0;
tail->next=pt;
tail=pt;
}
```



การเพิ่มข้อมูลลงใน Linked List

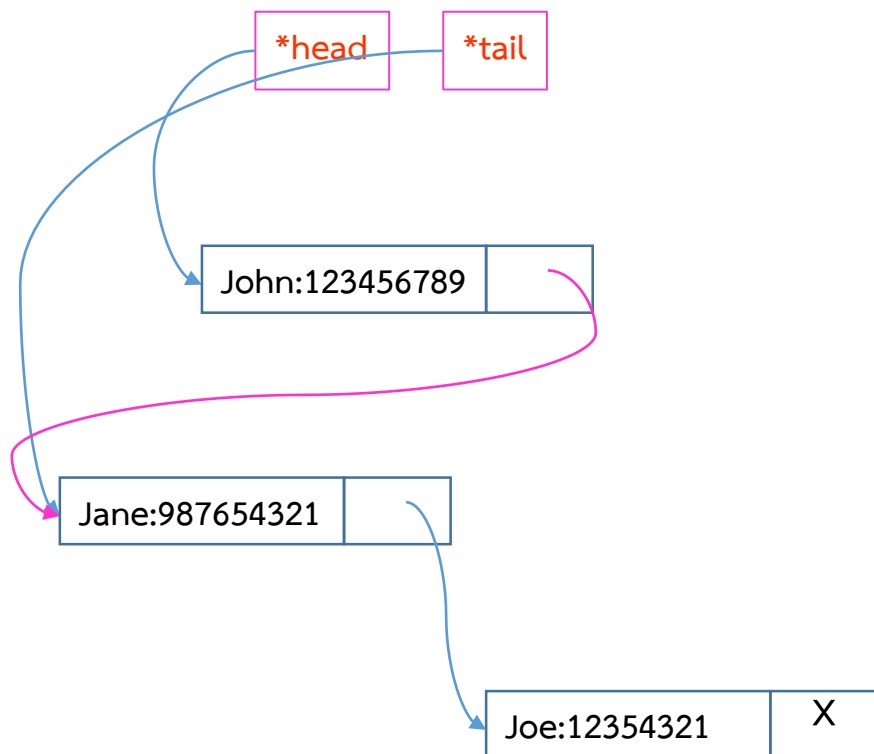

Node ต่อมา

```
#include <stdio.h>
main(){
typedef struct Node{
    char Name[20];
    long phone;
    struct Node *next;
}PhoneBook;

PhoneBook *head, *tail,*pt;
head =(PhoneBook *) malloc(sizeof(PhoneBook));
strcpy(head->Name,"John");
head->phone=123456789;
head->next=0;
tail=head;

pt =(PhoneBook *) malloc(sizeof(PhoneBook));
strcpy(pt->Name,"Jane");
pt->phone=987654321;
pt->next=0;
tail->next=pt;
tail=pt;

pt =(PhoneBook *) malloc(sizeof(PhoneBook));
strcpy(pt->Name,"Joe");
pt->phone=123454321;
pt->next=0;
tail->next=pt;
tail=pt;
}
```



การเพิ่มข้อมูลลงใน Linked List

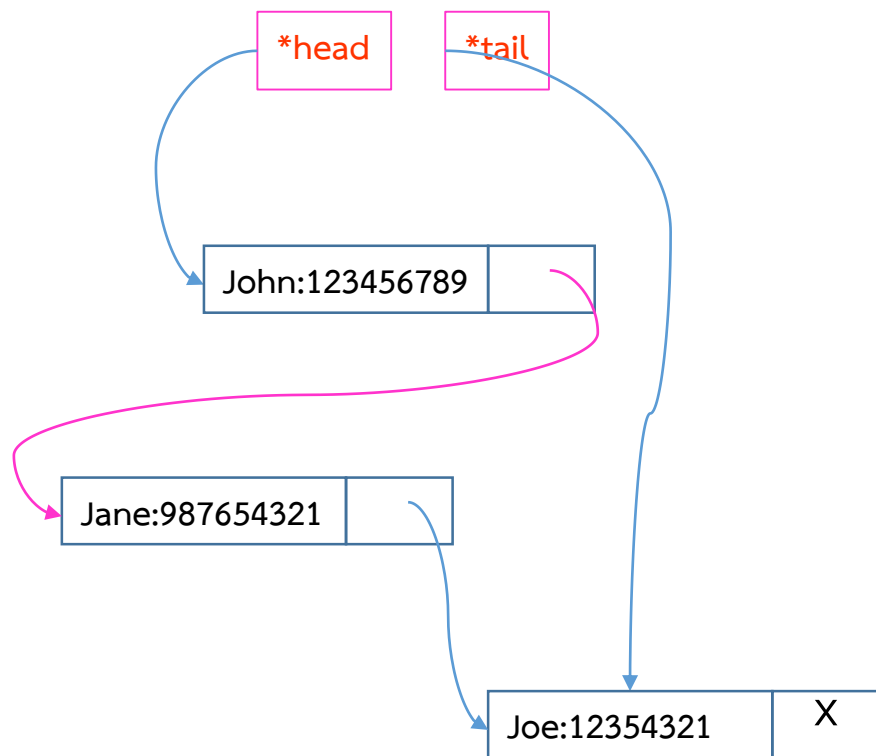

Node ต่อมา

```
#include <stdio.h>
main(){
typedef struct Node{
    char Name[20];
    long phone;
    struct Node *next;
}PhoneBook;

PhoneBook *head, *tail,*pt;
head =(PhoneBook *) malloc(sizeof(PhoneBook));
strcpy(head->Name,"John");
head->phone=123456789;
head->next=0;
tail=head;

pt =(PhoneBook *) malloc(sizeof(PhoneBook));
strcpy(pt->Name,"Jane");
pt->phone=987654321;
pt->next=0;
tail->next=pt;
tail=pt;

pt =(PhoneBook *) malloc(sizeof(PhoneBook));
strcpy(pt->Name,"Joe");
pt->phone=123454321;
pt->next=0;
tail->next=pt;
tail=pt;
}
```



การเพิ่มข้อมูลลงใน Linked List

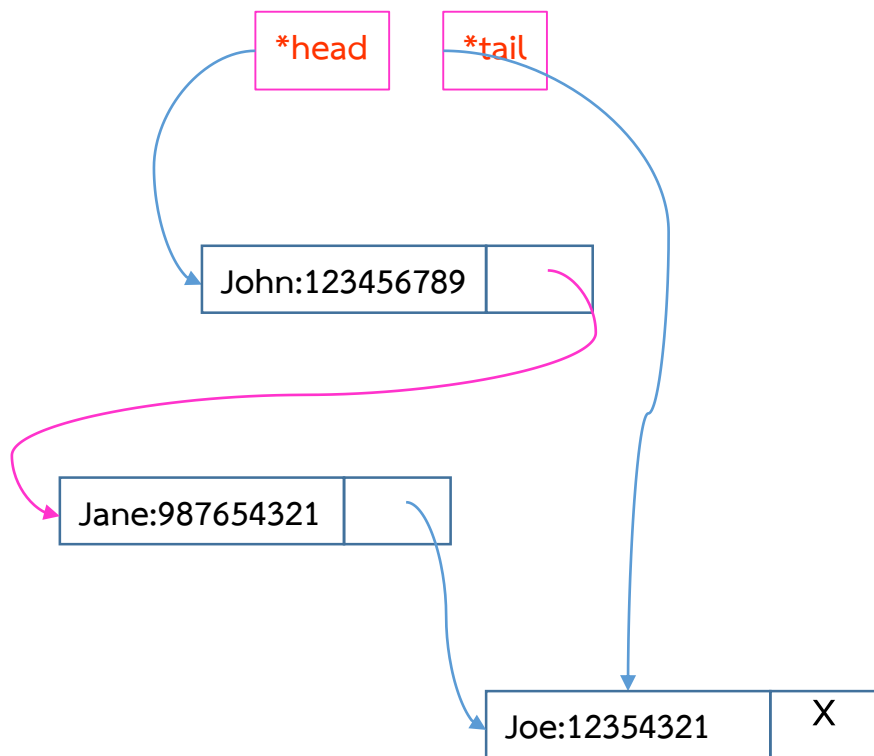

Node ต่อมา

```
#include <stdio.h>
main(){
typedef struct Node{
    char Name[20];
    long phone;
    struct Node *next;
}PhoneBook;

PhoneBook *head, *tail,*pt;
head =(PhoneBook *) malloc(sizeof(PhoneBook));
strcpy(head->Name,"John");
head->phone=123456789;
head->next=0;
tail=head;

pt =(PhoneBook *) malloc(sizeof(PhoneBook));
strcpy(pt->Name,"Jane");
pt->phone=987654321;
pt->next=0;
tail->next=pt;
tail=pt;

pt =(PhoneBook *) malloc(sizeof(PhoneBook));
strcpy(pt->Name,"Joe");
pt->phone=123454321;
pt->next=0;
tail->next=pt;
tail=pt;
}
```

การเพิ่ม Node ต่อท้าย ใน Linked List มีความซับซ้อนทางเวลาเป็น

$$O(1)$$

ถ้าไม่มีตัวแปร *tail จะใช้เวลา $O(N)$

การเพิ่มข้อมูลลงใน Linked List

การแทรก Node แรก

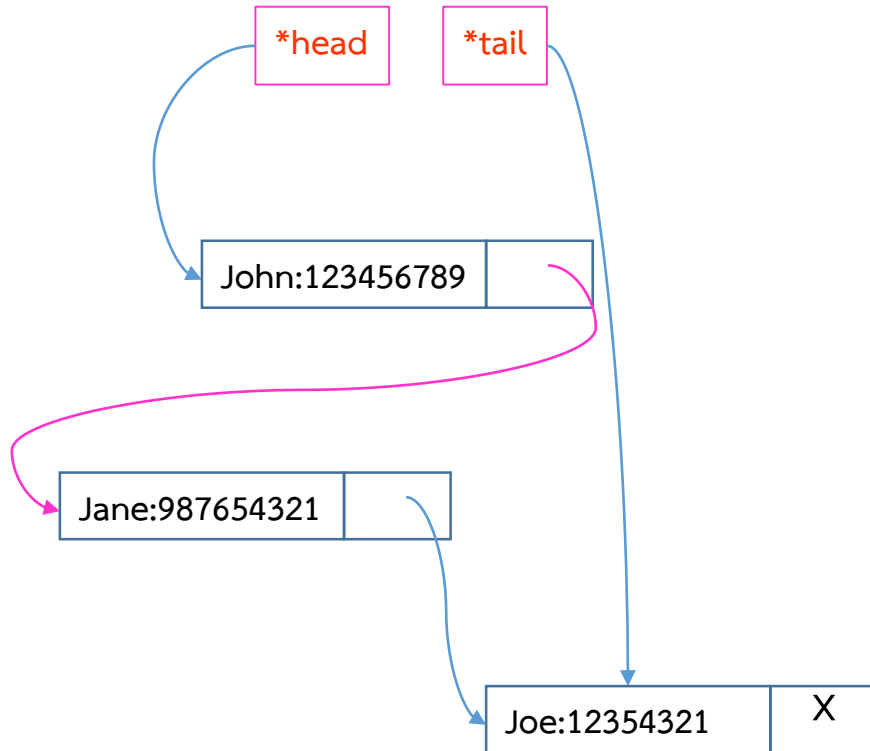

- 1 สร้าง Node ใหม่
- 2 ให้ link field ของ node ใหม่ไปชี้ head node
- 3 เปลี่ยน head node ไปชี้ node ใหม่

การเพิ่มข้อมูลลงใน Linked List

การแทรก Node แรก

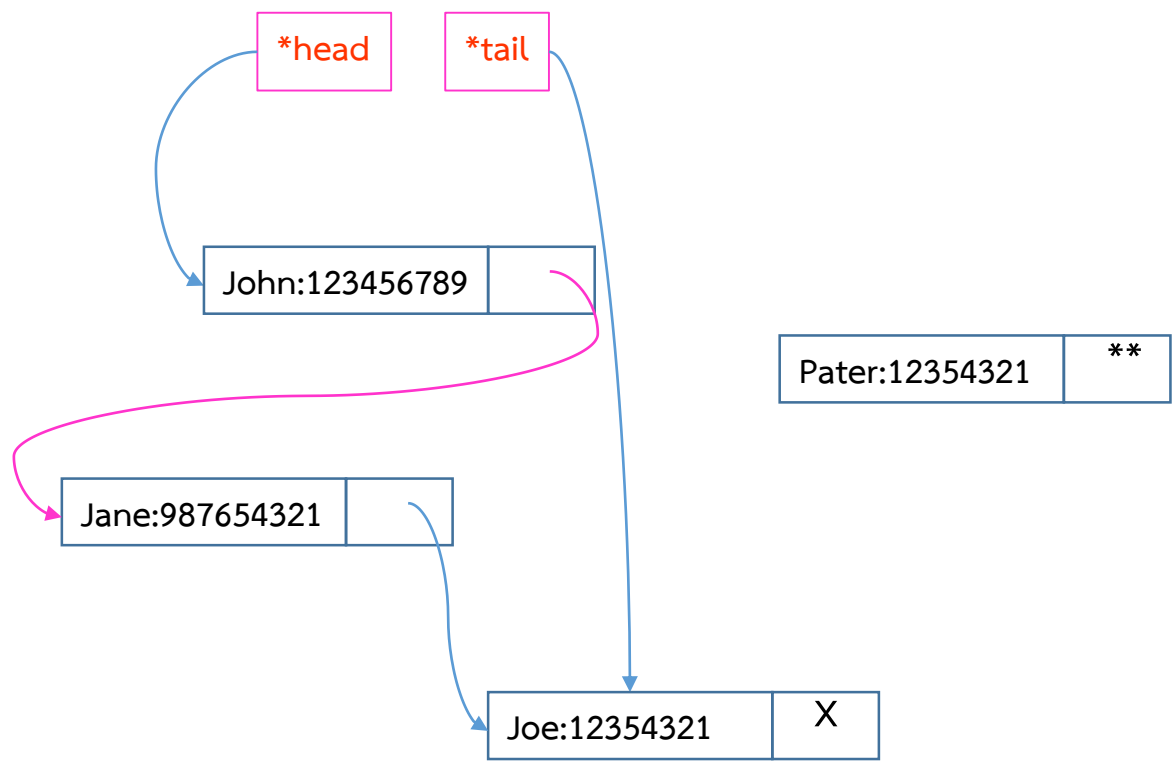

```
pt =(PhoneBook *)  
malloc(sizeof(PhoneBook));  
strcpy(pt->Name,"Peter");  
pt->phone=123454321;  
pt->next=head;  
head=pt;
```

- 1 สร้าง Node ใหม่
- 2 ให้ link field ของ node ใหม่ไปชี้ head node
- 3 เปลี่ยน head node ไปชี้ node ใหม่

การเพิ่มข้อมูลลงใน Linked List

การแทรก Node แรก

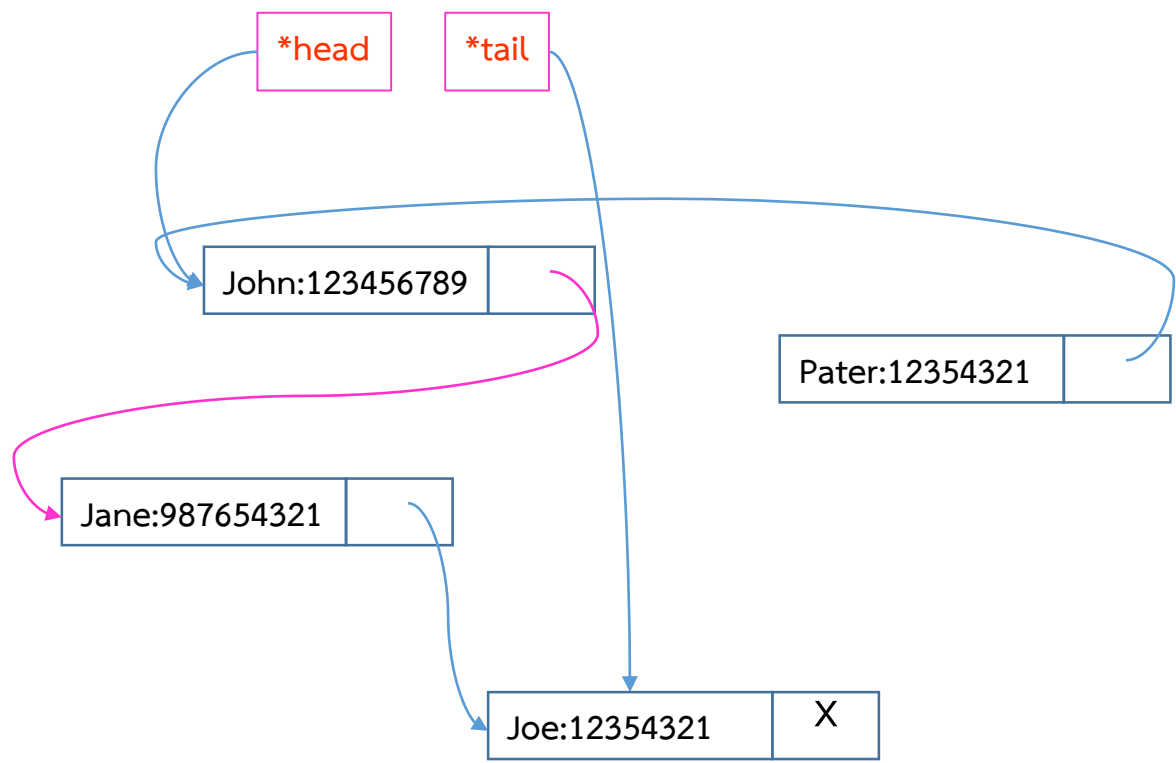

```
pt =(PhoneBook *)  
malloc(sizeof(PhoneBook));  
strcpy(pt->Name,"Peter");  
pt->phone=123454321;  
pt->next=head;  
head=pt;
```

- 1 สร้าง Node ใหม่
- 2 ให้ link field ของ node ใหม่ไปชี้ head node
- 3 เปลี่ยน head node ไปชี้ node ใหม่

การเพิ่มข้อมูลลงใน Linked List

การแทรก Node แรก

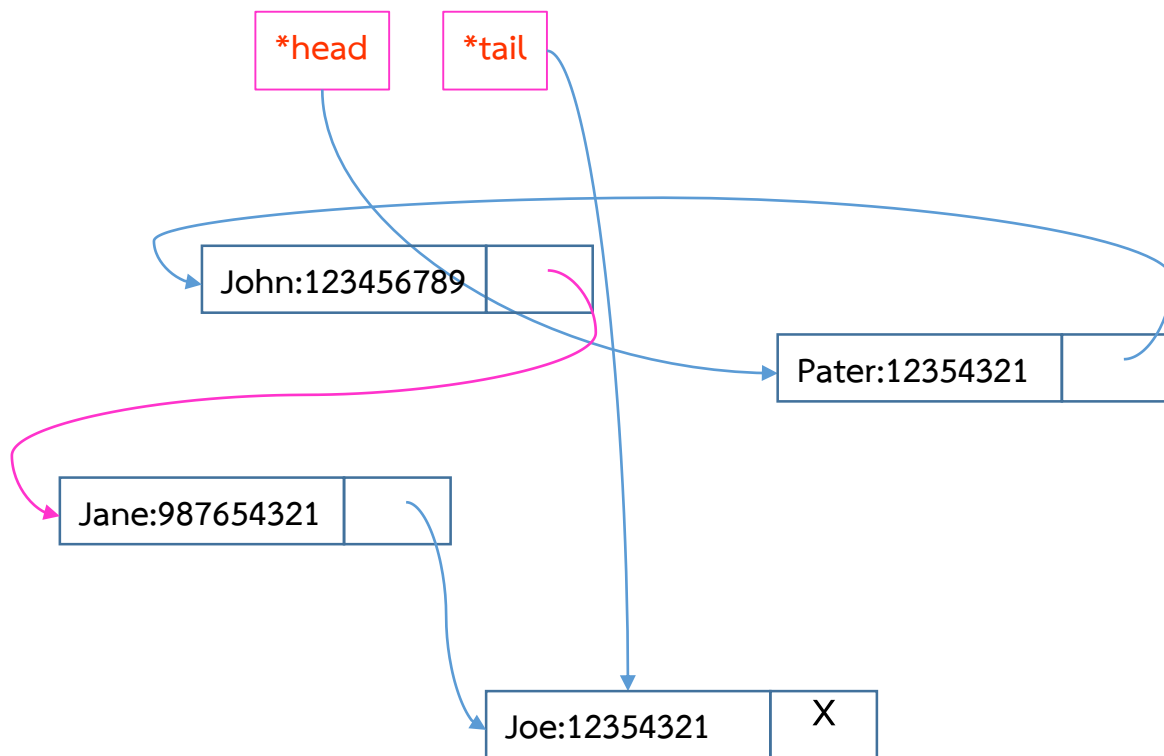

```
pt =(PhoneBook *)  
malloc(sizeof(PhoneBook));  
strcpy(pt->Name,"Peter");  
pt->phone=123454321;  
pt->next=head;  
head=pt;
```

ความซับซ้อนทางเวลาของการแทรก node ไว้ด้านหน้าสุดคือ

$$O(1)$$

การเพิ่มข้อมูลลงใน Linked List

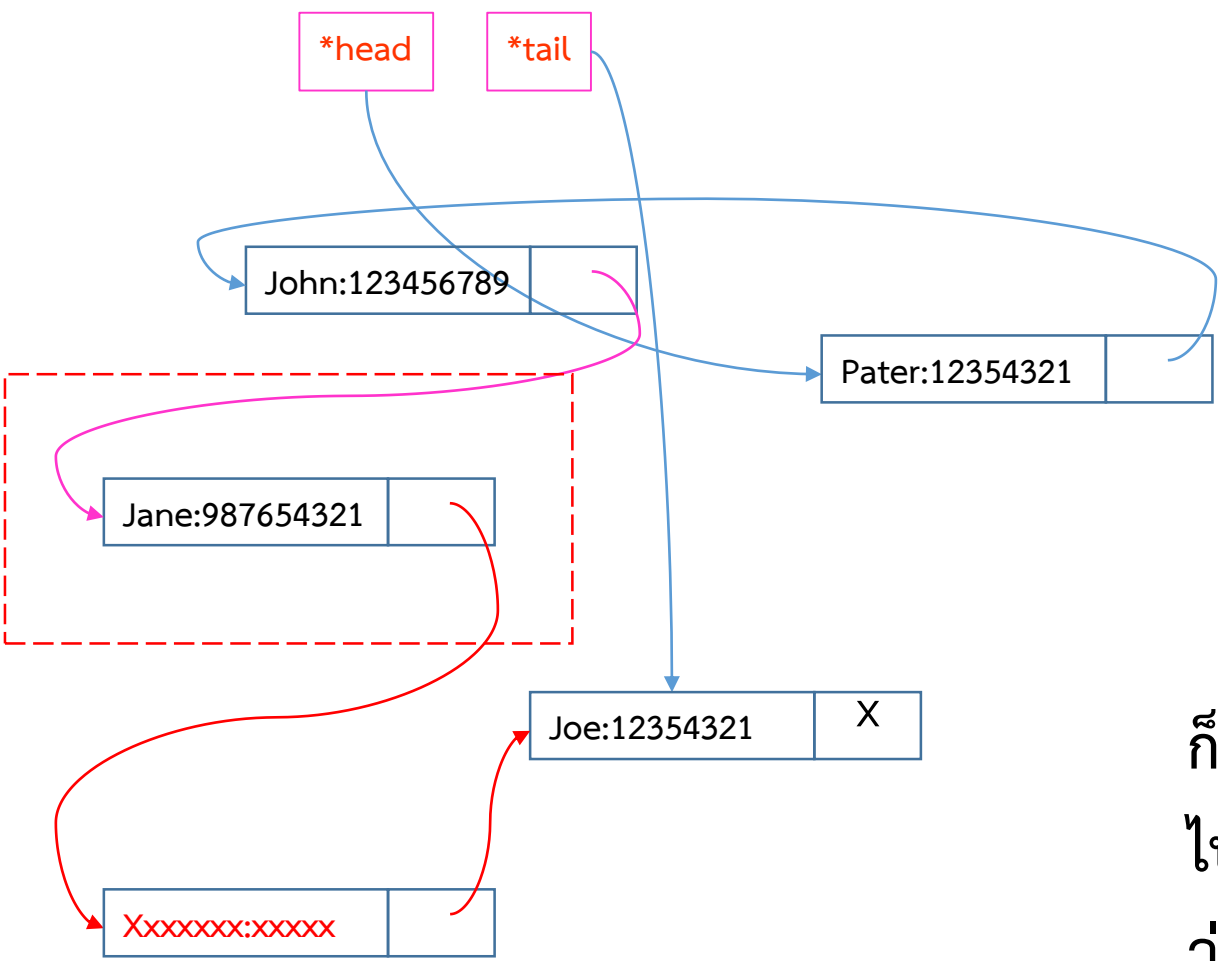

หากต้องการแทรกหน้า Node
สุดท้าย จะทำอย่างไร ?

ก็ต้อง Traverse ตั้งแต่ head
ไปจนถึง node สุดท้าย เพื่อหา
ว่ามัน link มาจาก node ไหน

Traverse ทำอย่างไร ?

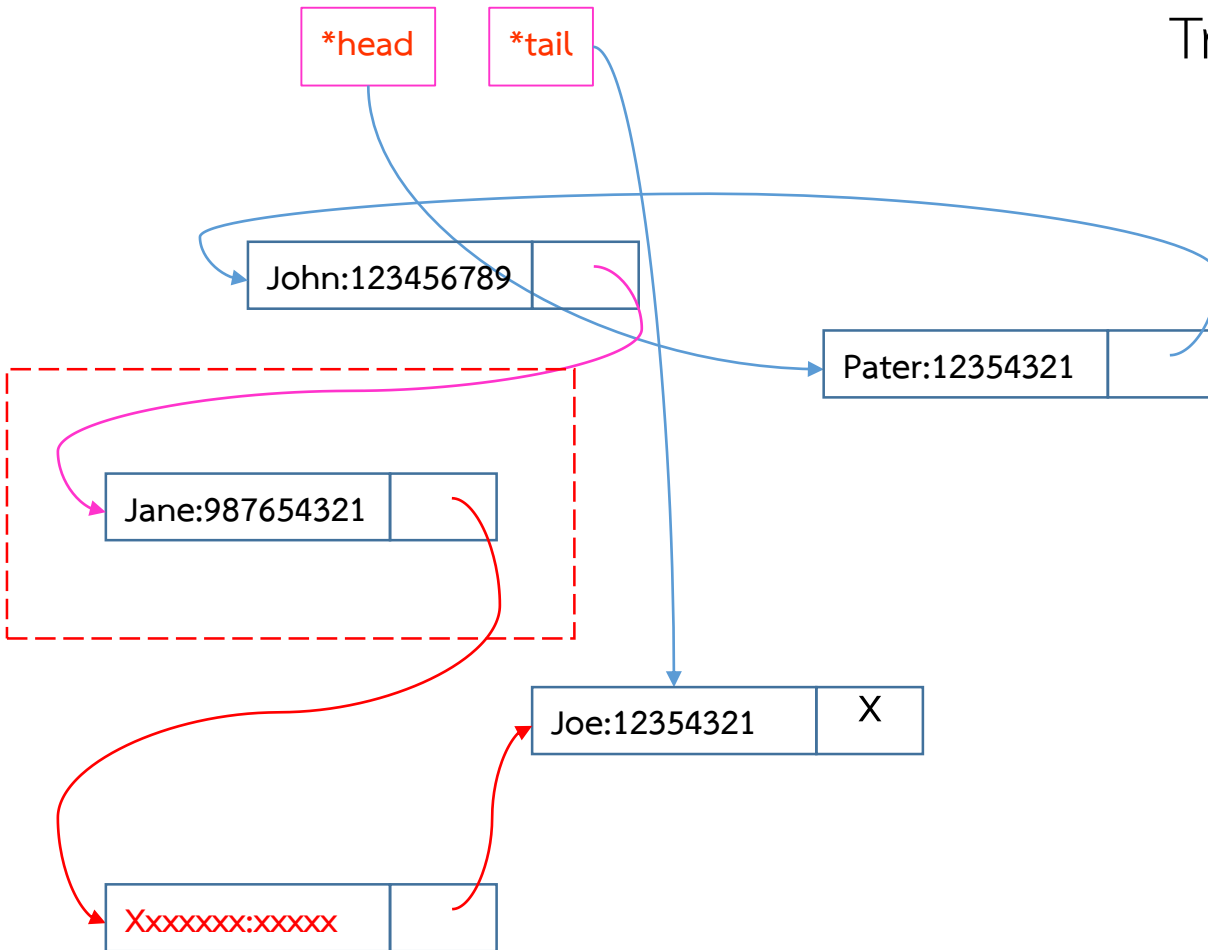

การ Traverse

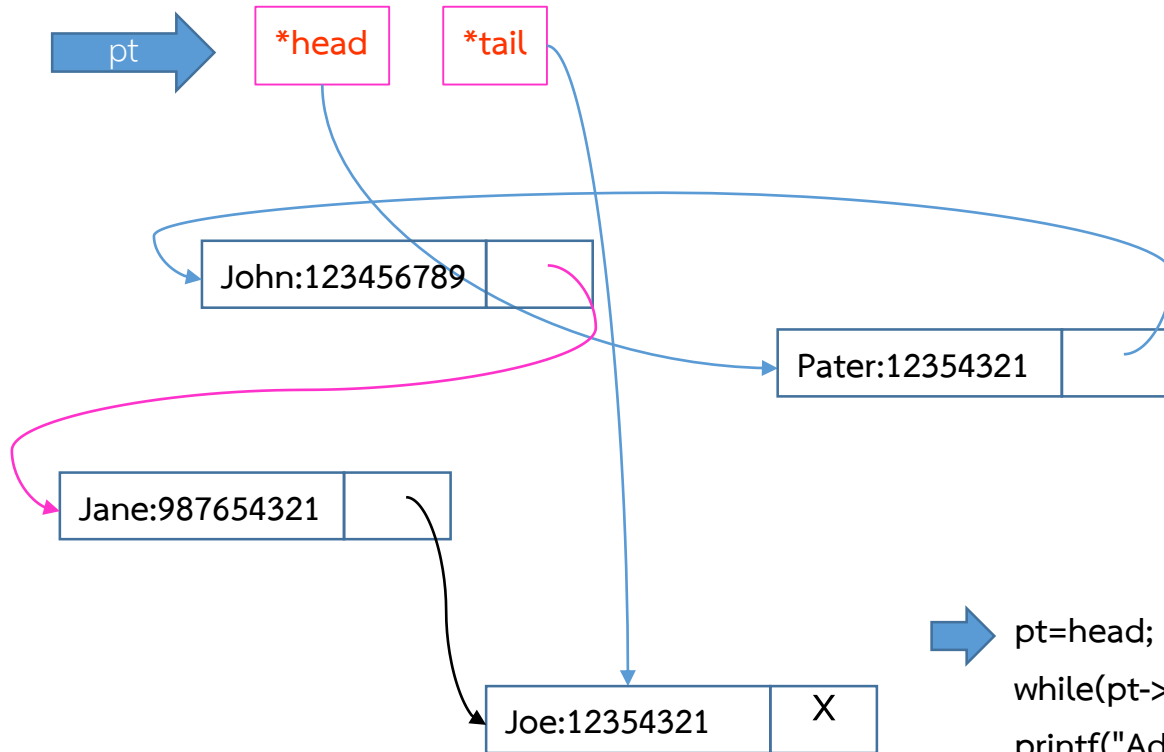

```
pt=head;
while(pt->next!=0){
printf("Address:%p\nName:%s\nPhone:%ld\nNext:%p\n\n",
pt,pt->Name,pt->phone,pt->next);
pt=pt->next;
}
printf("Address:%p\nName:%s\nPhone:%ld\nNext:%p\n",pt,
pt->Name,pt->phone,pt->next);
}
```

การ Traverse

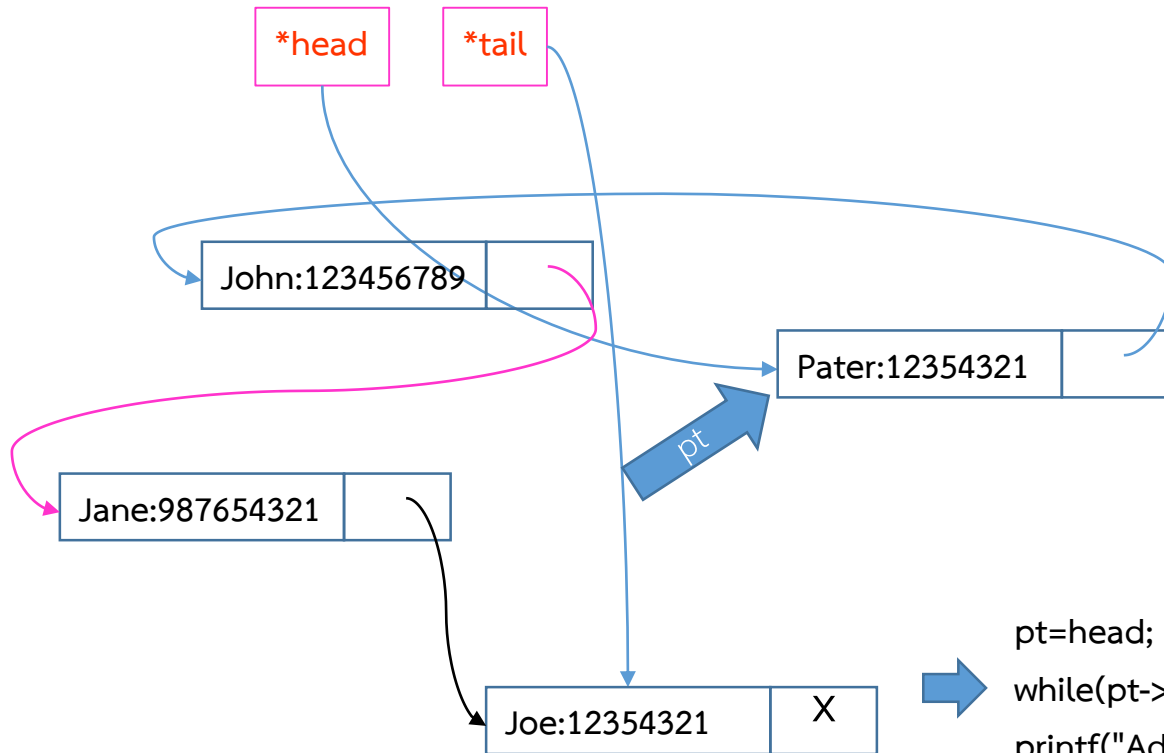

```
pt=head;
while(pt->next!=0){
printf("Address:%p\nName:%s\nPhone:%ld\nNext:%p\n\n",
pt,pt->Name,pt->phone,pt->next);
pt=pt->next;
}
printf("Address:%p\nName:%s\nPhone:%ld\nNext:%p\n",pt,
pt->Name,pt->phone,pt->next);
}
```

การ Traverse

Address:00000000001C1490
Name:Peter
Phone:123454321
Next:00000000001C1400

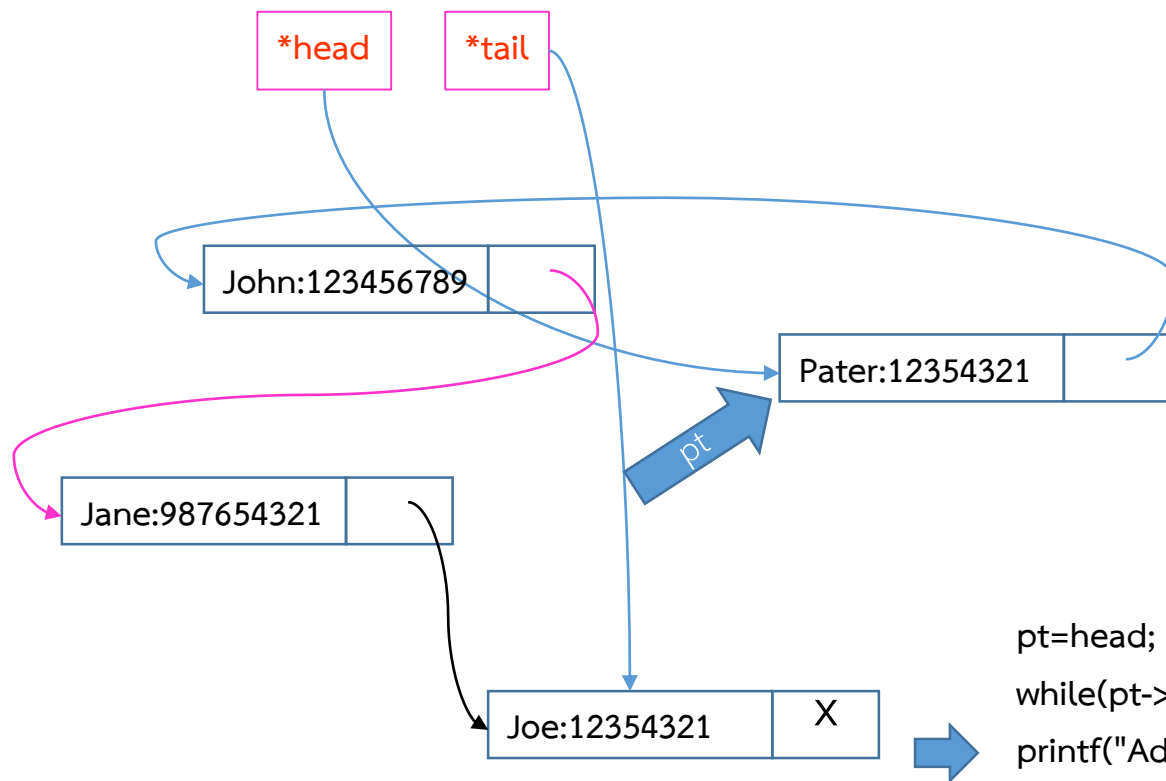

```
pt=head;
while(pt->next!=0){
printf("Address:%p\nName:%s\nPhone:%ld\nNext:%p\n\n",
pt,pt->Name,pt->phone,pt->next);
pt=pt->next;
}
printf("Address:%p\nName:%s\nPhone:%ld\nNext:%p\n",pt,
pt->Name,pt->phone,pt->next);
}
```

การ Traverse

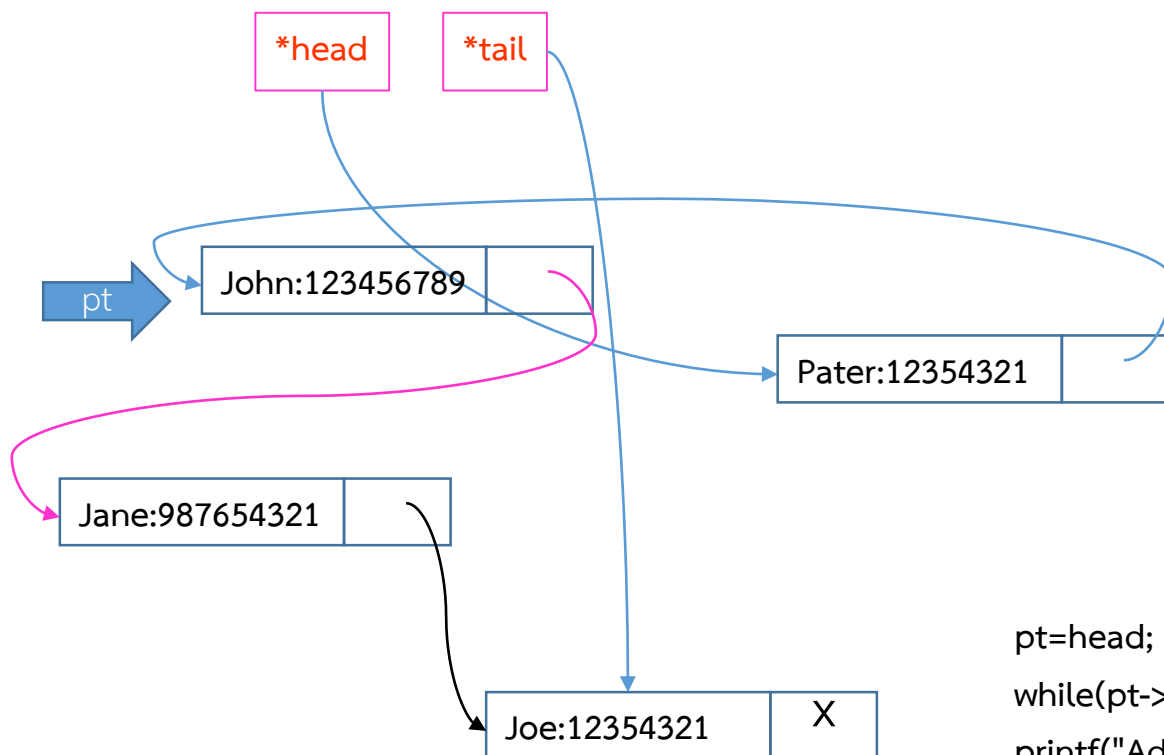

Address:00000000001C1490
Name:Peter
Phone:123454321
Next:00000000001C1400



```
pt=head;
while(pt->next!=0){
printf("Address:%p\nName:%s\nPhone:%ld\nNext:%p\n\n",
pt,pt->Name,pt->phone,pt->next);
pt=pt->next;
}
printf("Address:%p\nName:%s\nPhone:%ld\nNext:%p\n",pt,
pt->Name,pt->phone,pt->next);
}
```

การ Traverse

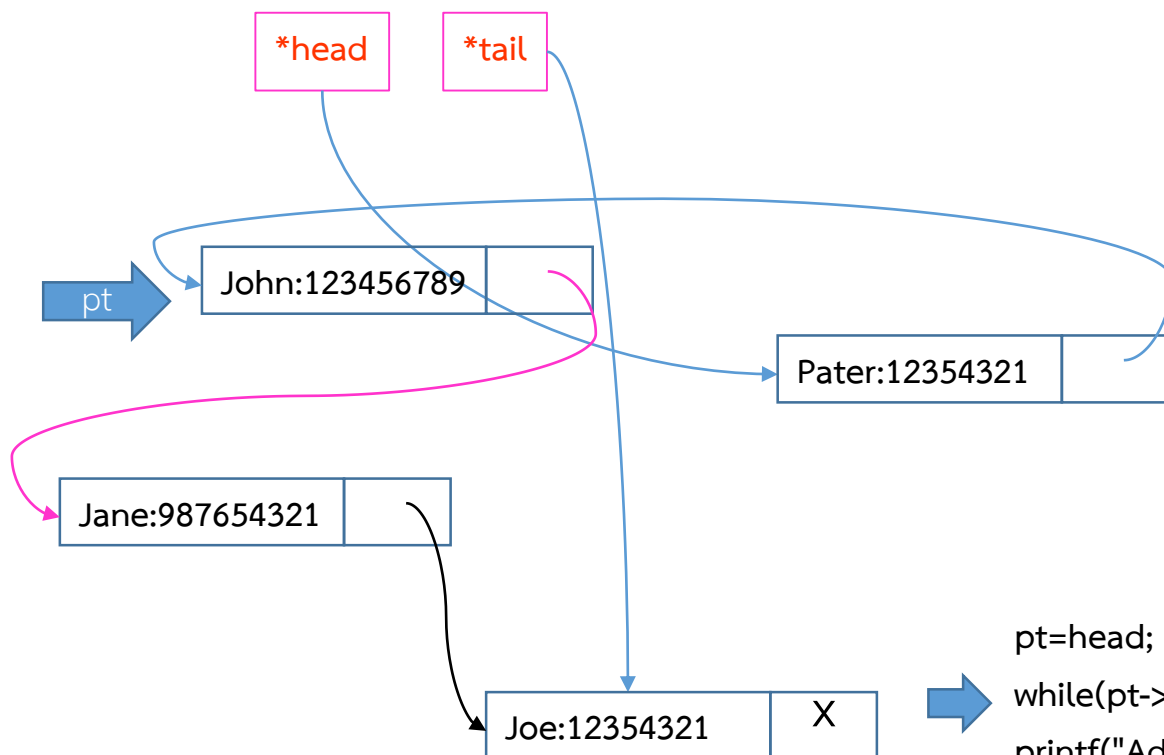

Address:00000000001C1490
Name:Peter
Phone:123454321
Next:00000000001C1400

```
pt=head;
while(pt->next!=0){
printf("Address:%p\nName:%s\nPhone:%ld\nNext:%p\n\n",
pt,pt->Name,pt->phone,pt->next);
pt=pt->next;
}
printf("Address:%p\nName:%s\nPhone:%ld\nNext:%p\n",pt,
pt->Name,pt->phone,pt->next);
}
```

การ Traverse

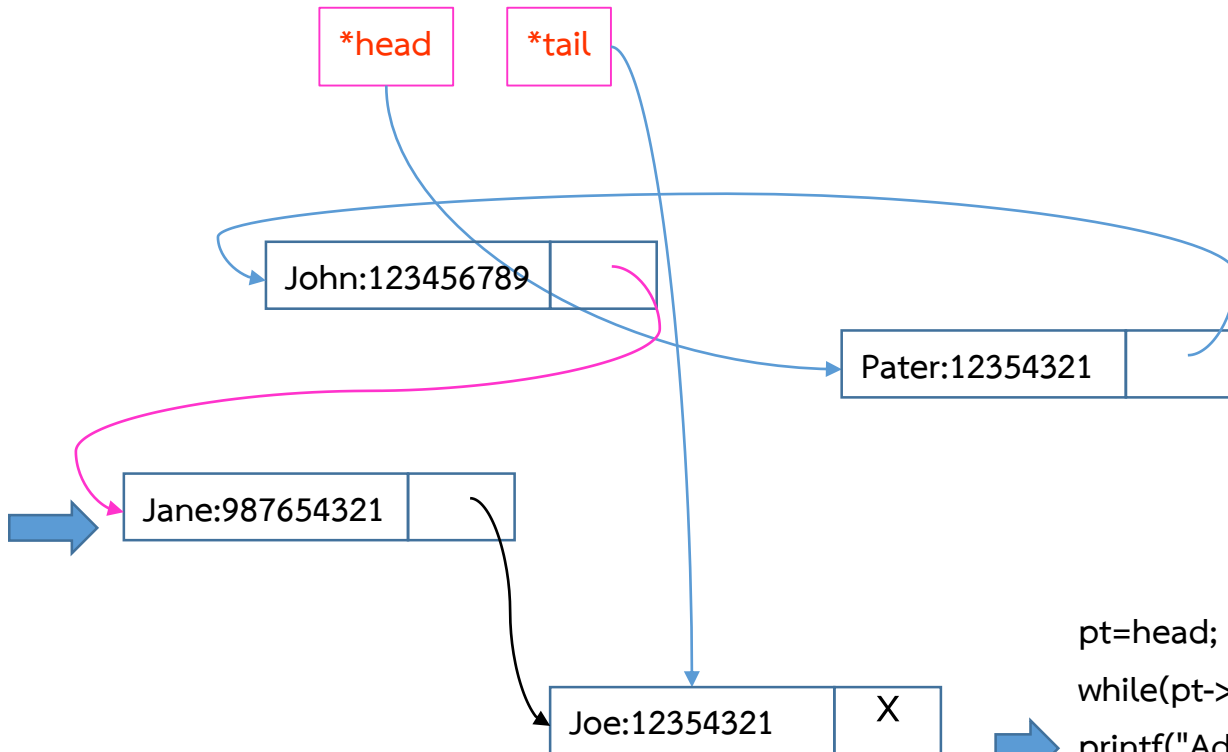

Address:00000000001C1490

Name:Peter

Phone:123454321

Next:00000000001C1400

Address:00000000001C1400

Name:John

Phone:123456789

Next:00000000001C1430

```
pt=head;
while(pt->next!=0){
printf("Address:%p\nName:%s\nPhone:%ld\nNext:%p\n\n",
pt,pt->Name,pt->phone,pt->next);
pt=pt->next;
}
printf("Address:%p\nName:%s\nPhone:%ld\nNext:%p\n",pt,
pt->Name,pt->phone,pt->next);
}
```

การ Traverse

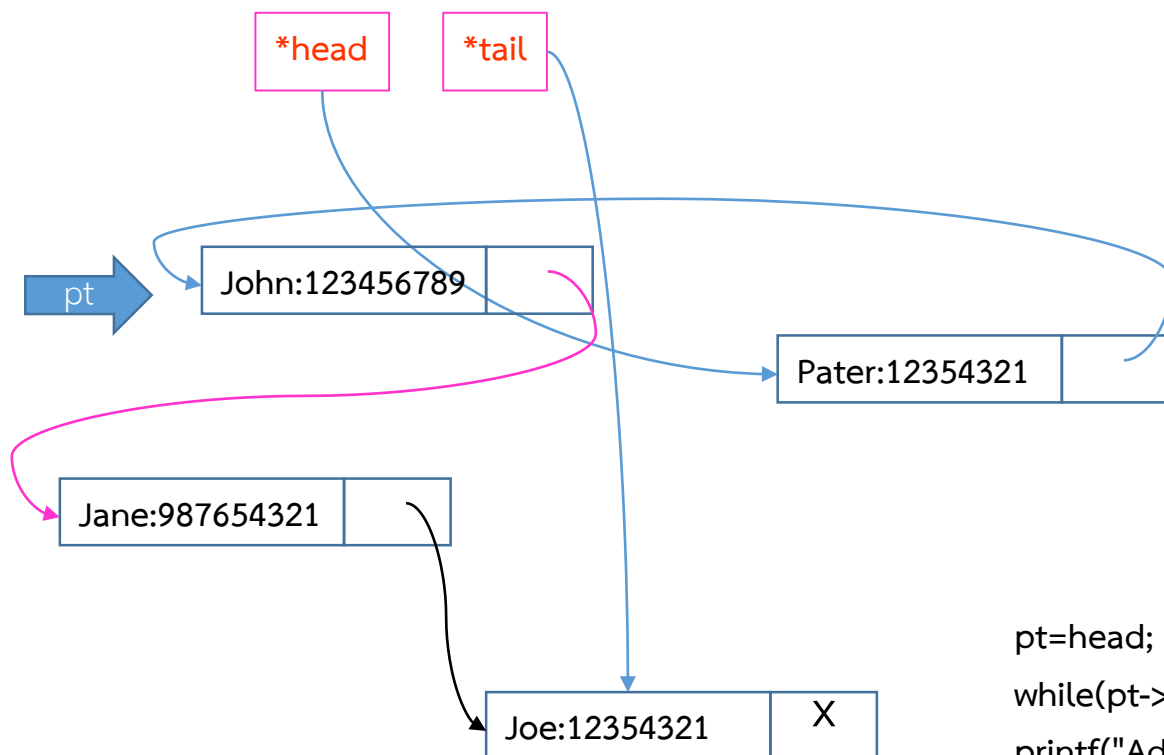

Address:00000000001C1490
Name:Peter
Phone:123454321
Next:00000000001C1400

Address:00000000001C1400
Name:John
Phone:123456789
Next:00000000001C1430

```
pt=head;
while(pt->next!=0){
printf("Address:%p\nName:%s\nPhone:%ld\nNext:%p\n\n",
pt,pt->Name,pt->phone,pt->next);
pt=pt->next;
}
printf("Address:%p\nName:%s\nPhone:%ld\nNext:%p\n",pt,
pt->Name,pt->phone,pt->next);
}
```

การ Traverse

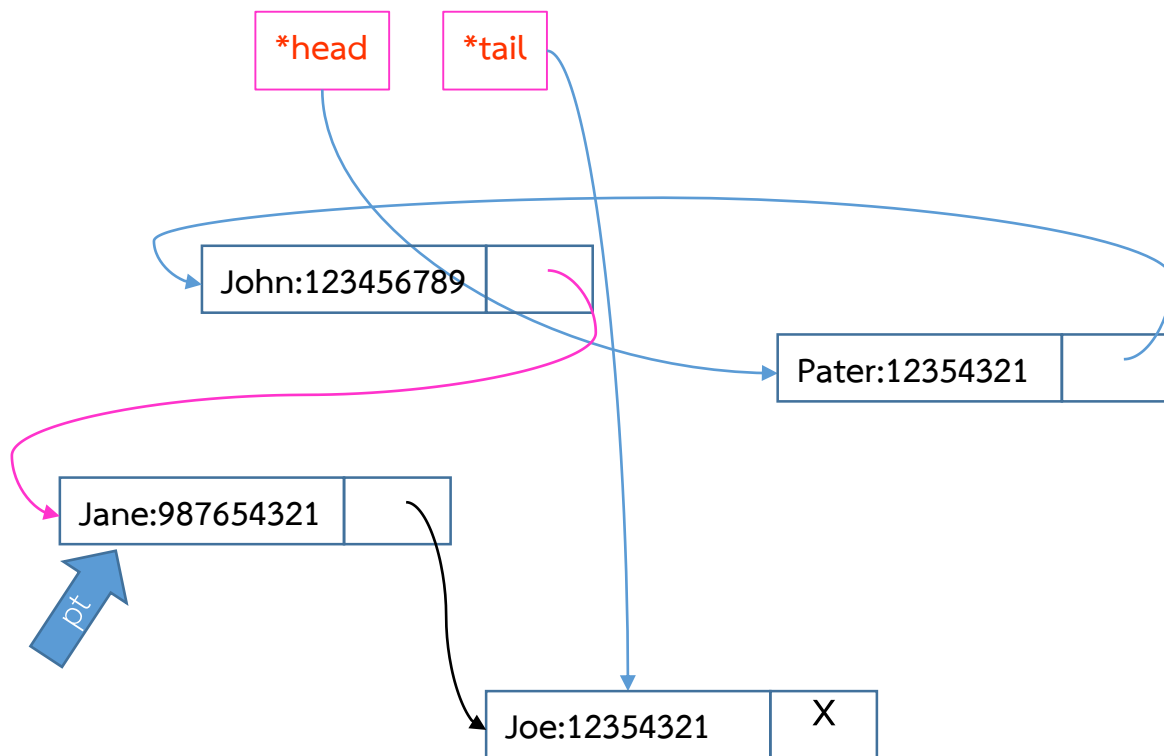

```

Address:00000000001C1490
Name:Peter
Phone:123454321
Next:00000000001C1400

Address:00000000001C1400
Name:John
Phone:123456789
Next:00000000001C1430

Address:00000000001C1430
Name:Jane
Phone:987654321
Next:00000000001C1460
    
```

```

pt=head;
while(pt->next!=0){
printf("Address:%p\nName:%s\nPhone:%ld\nNext:%p\n\n",
pt,pt->Name,pt->phone,pt->next);
pt=pt->next;
}
printf("Address:%p\nName:%s\nPhone:%ld\nNext:%p\n",pt,
pt->Name,pt->phone,pt->next);
}
    
```

การ Traverse

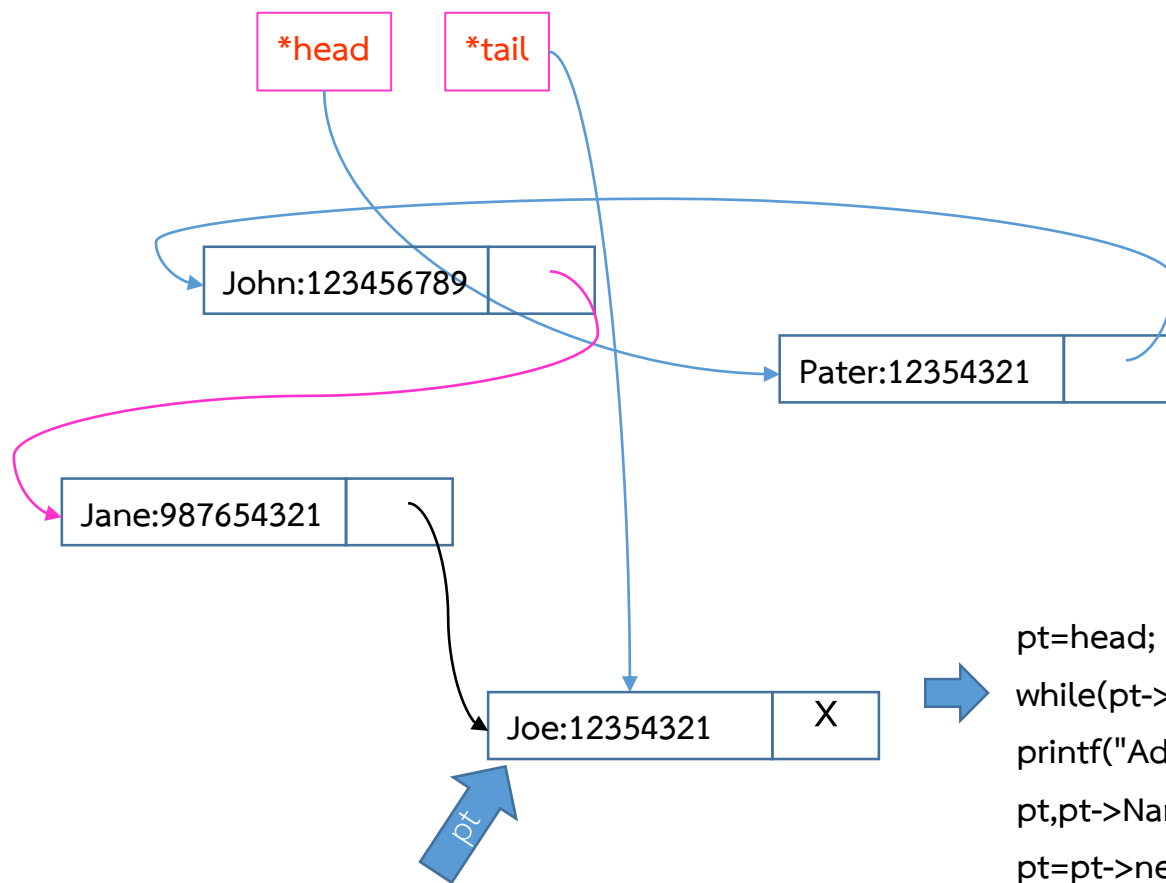

Address:00000000001C1490
Name:Peter
Phone:123454321
Next:00000000001C1400

Address:00000000001C1400
Name:John
Phone:123456789
Next:00000000001C1430

Address:00000000001C1430
Name:Jane
Phone:987654321
Next:00000000001C1460

```
pt=head;
while(pt->next!=0){
printf("Address:%p\nName:%s\nPhone:%ld\nNext:%p\n\n",
pt,pt->Name,pt->phone,pt->next);
pt=pt->next;
}
printf("Address:%p\nName:%s\nPhone:%ld\nNext:%p\n",pt,
pt->Name,pt->phone,pt->next);
}
```

การ Traverse

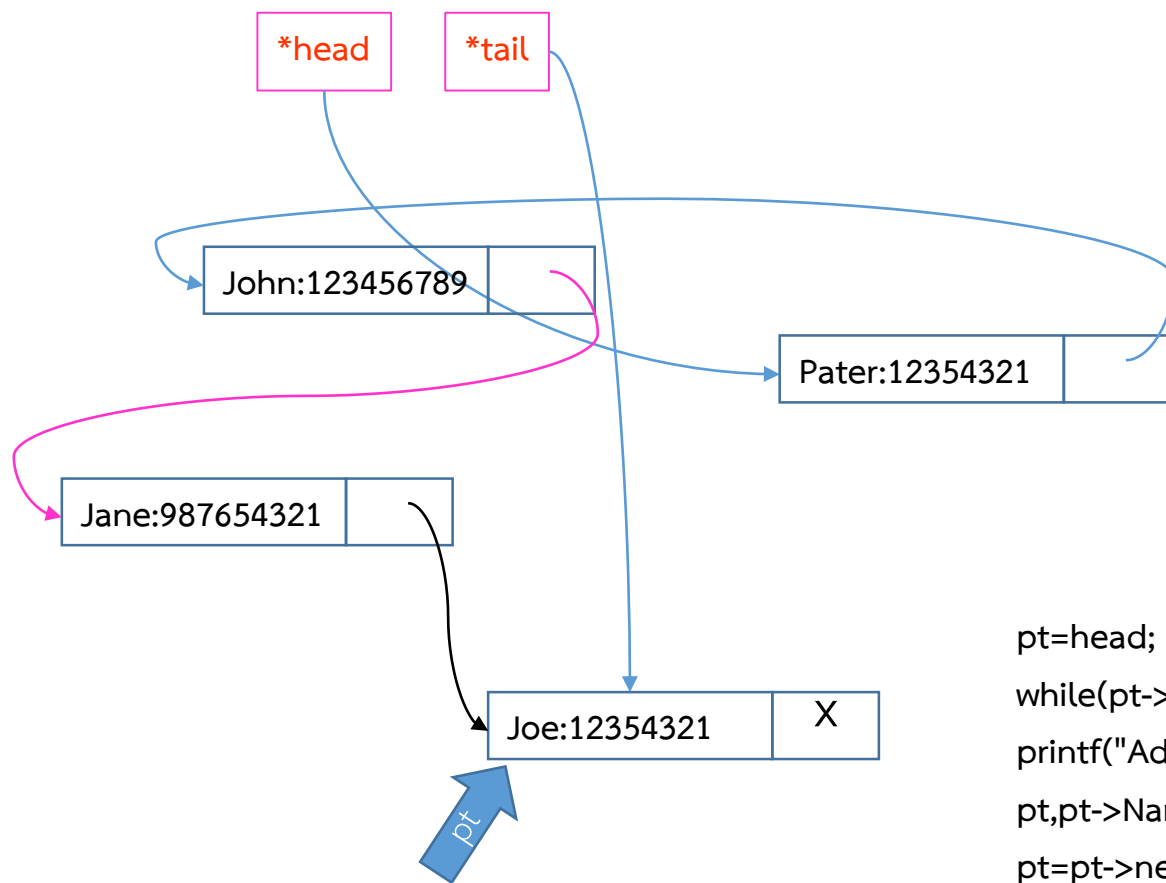

```
Address:00000000001C1490
Name:Peter
Phone:123454321
Next:00000000001C1400

Address:00000000001C1400
Name:John
Phone:123456789
Next:00000000001C1430

Address:00000000001C1430
Name:Jane
Phone:987654321
Next:00000000001C1460

Address:00000000001C1460
Name:Joe
Phone:123454321
Next:0000000000000000
```

```
pt=head;
while(pt->next!=0){
printf("Address:%p\nName:%s\nPhone:%ld\nNext:%p\n\n",
pt,pt->Name,pt->phone,pt->next);
pt=pt->next;
}
printf("Address:%p\nName:%s\nPhone:%ld\nNext:%p\n",pt,
pt->Name,pt->phone,pt->next);
}
```

การ Traverse

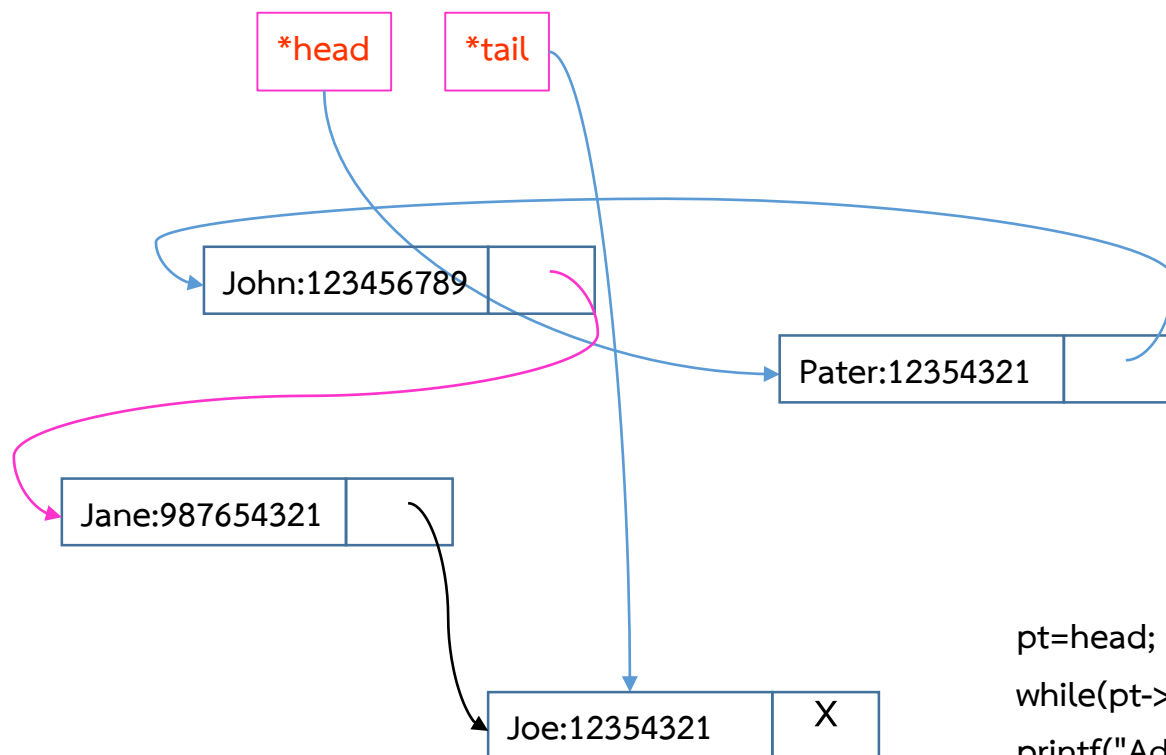

```
Address:00000000001C1490
Name:Peter
Phone:123454321
Next:00000000001C1400

Address:00000000001C1400
Name:John
Phone:123456789
Next:00000000001C1430

Address:00000000001C1430
Name:Jane
Phone:987654321
Next:00000000001C1460

Address:00000000001C1460
Name:Joe
Phone:123454321
Next:0000000000000000
```

```
pt=head;
while(pt->next!=0){
printf("Address:%p\nName:%s\nPhone:%ld\nNext:%p\n\n",
pt,pt->Name,pt->phone,pt->next);
pt=pt->next;
}
printf("Address:%p\nName:%s\nPhone:%ld\nNext:%p\n",pt,
pt->Name,pt->phone,pt->next);
}
```

ความซับซ้อนทางเวลาของการ Traverse คือ

$$O(N)$$

การเพิ่มข้อมูลลงใน Linked List

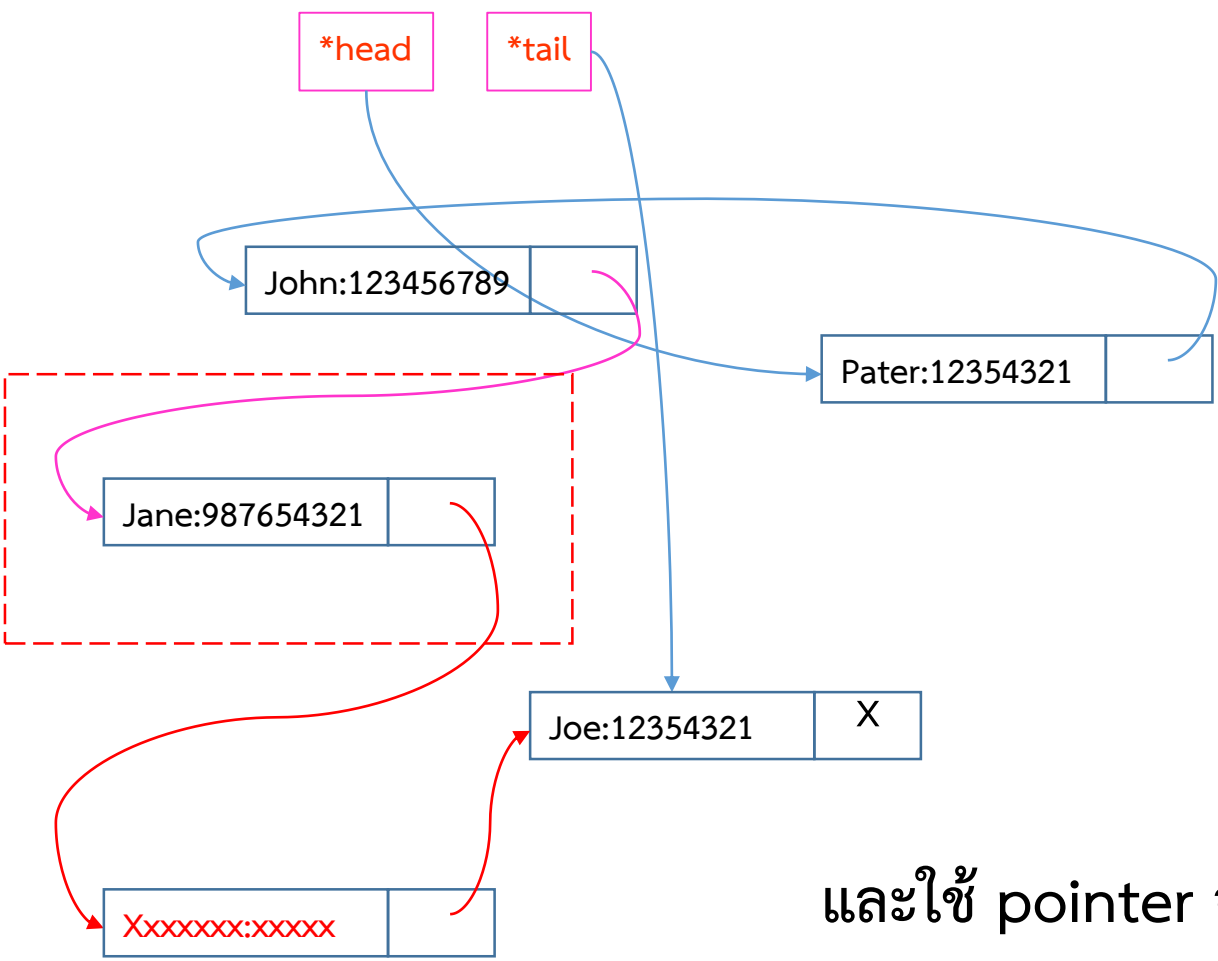

หากต้องการแทรกหน้า Node
สุดท้าย จะทำอย่างไร ?

ก็ต้อง Traverse ตั้งแต่ head
ไปจนถึง node สุดท้าย เพื่อหา
ว่ามัน link มาจาก node ไหน

และใช้ pointer จำนวน 2 ตัวในการ
Traverse

ตัวแรกเก็บ address ของ node ปัจจุบัน

ตัวที่สอง เก็บ address ของ node ก่อนหน้า

การเพิ่มข้อมูลลงใน Linked List

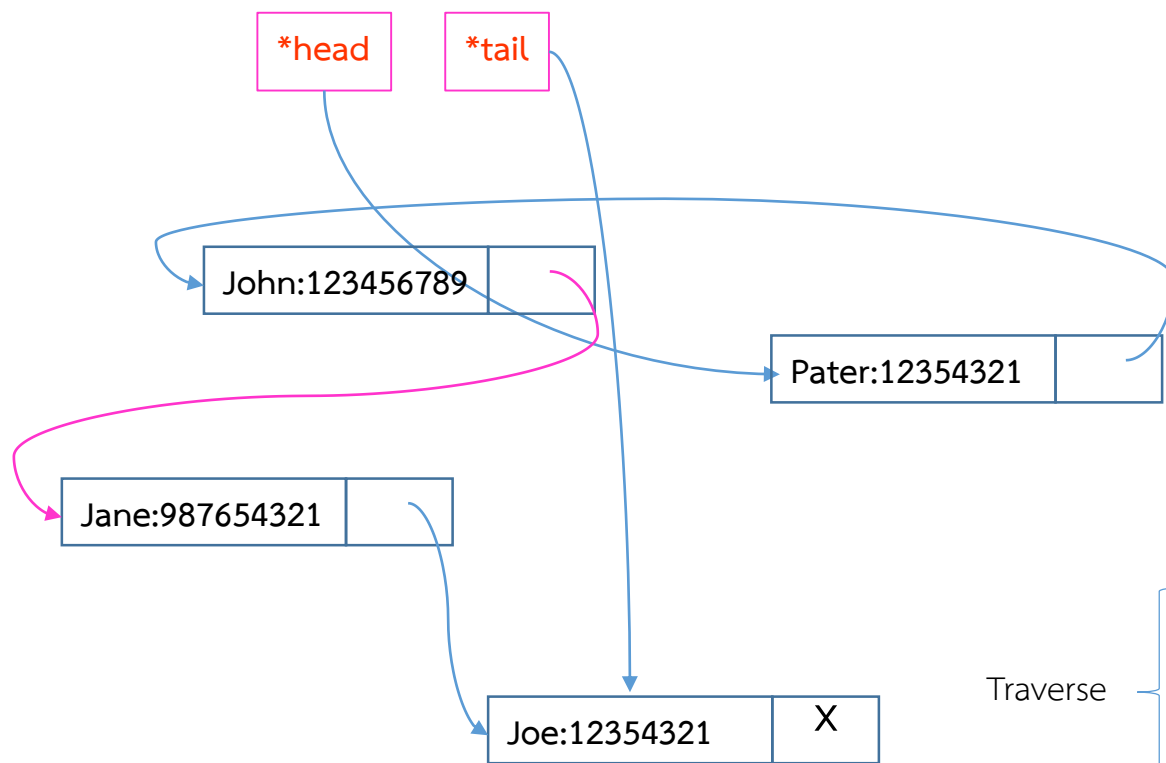

Traverse

แทรก

```
PhoneBook *head, *tail,*pt,*pt1,*pt2;
pt2=head;
while(pt2->next!=0){
pt1=pt2;
pt2=pt2->next;
}

pt =(PhoneBook *) malloc(sizeof(PhoneBook));
strcpy(pt->Name,"Max");
pt->phone=5554321;
pt->next=pt2;
pt1->next=pt;
```

การเพิ่มข้อมูลลงใน Linked List

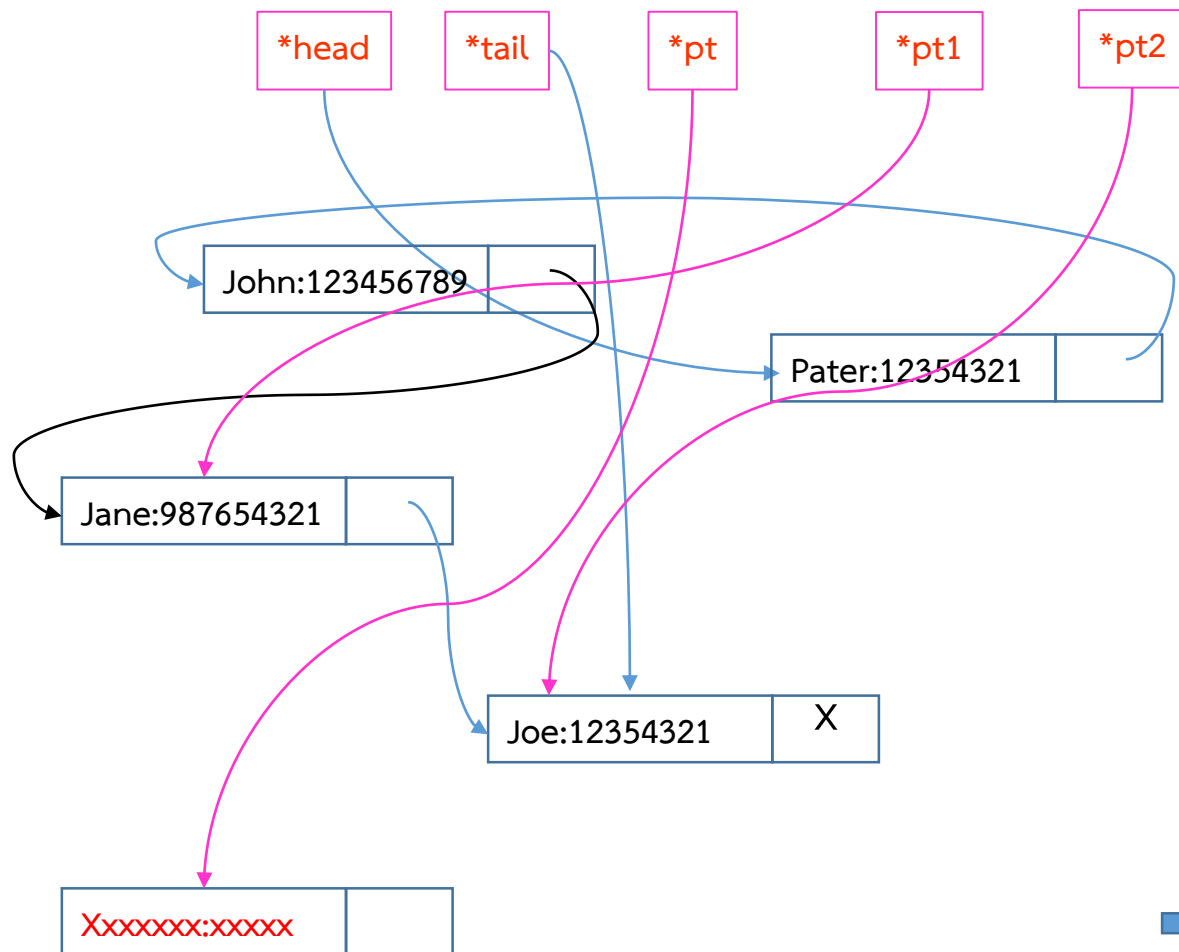

```

PhoneBook *head, *tail,*pt,*pt1,*pt2;
pt2=head;
while(pt2->next!=0){
pt1=pt2;
pt2=pt2->next;
}
➡ pt =(PhoneBook *) malloc(sizeof(PhoneBook));
strcpy(pt->Name,"Max");
pt->phone=5554321;
pt->next=pt2;
pt1->next=pt;
    
```

การเพิ่มข้อมูลลงใน Linked List

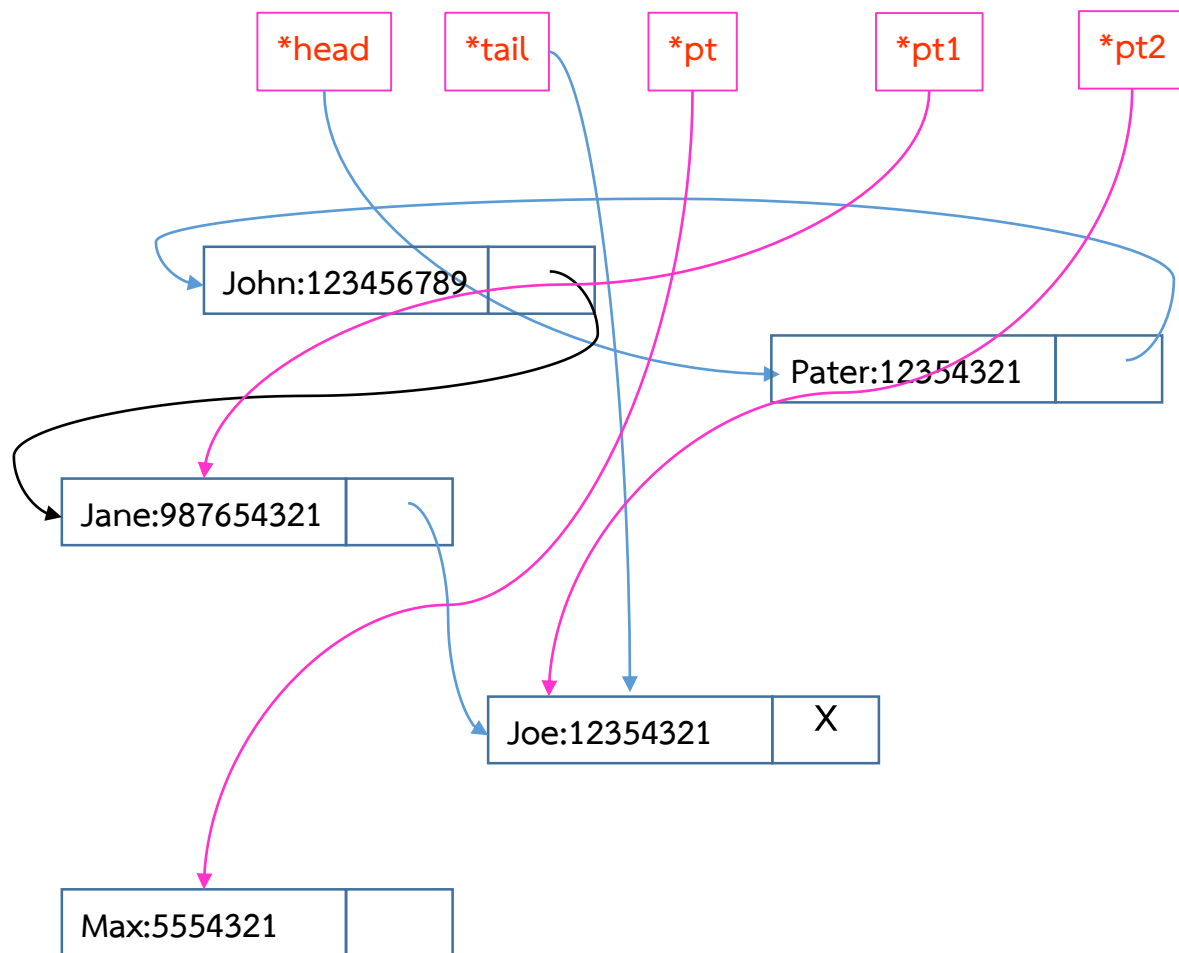

```
PhoneBook *head, *tail,*pt,*pt1,*pt2;
pt2=head;
while(pt2->next!=0){
pt1=pt2;
pt2=pt2->next;
}
pt =(PhoneBook *) malloc(sizeof(PhoneBook));
strcpy(pt->Name,"Max");
➡ pt->phone=5554321;
pt->next=pt2;
pt1->next=pt;
```

การเพิ่มข้อมูลลงใน Linked List

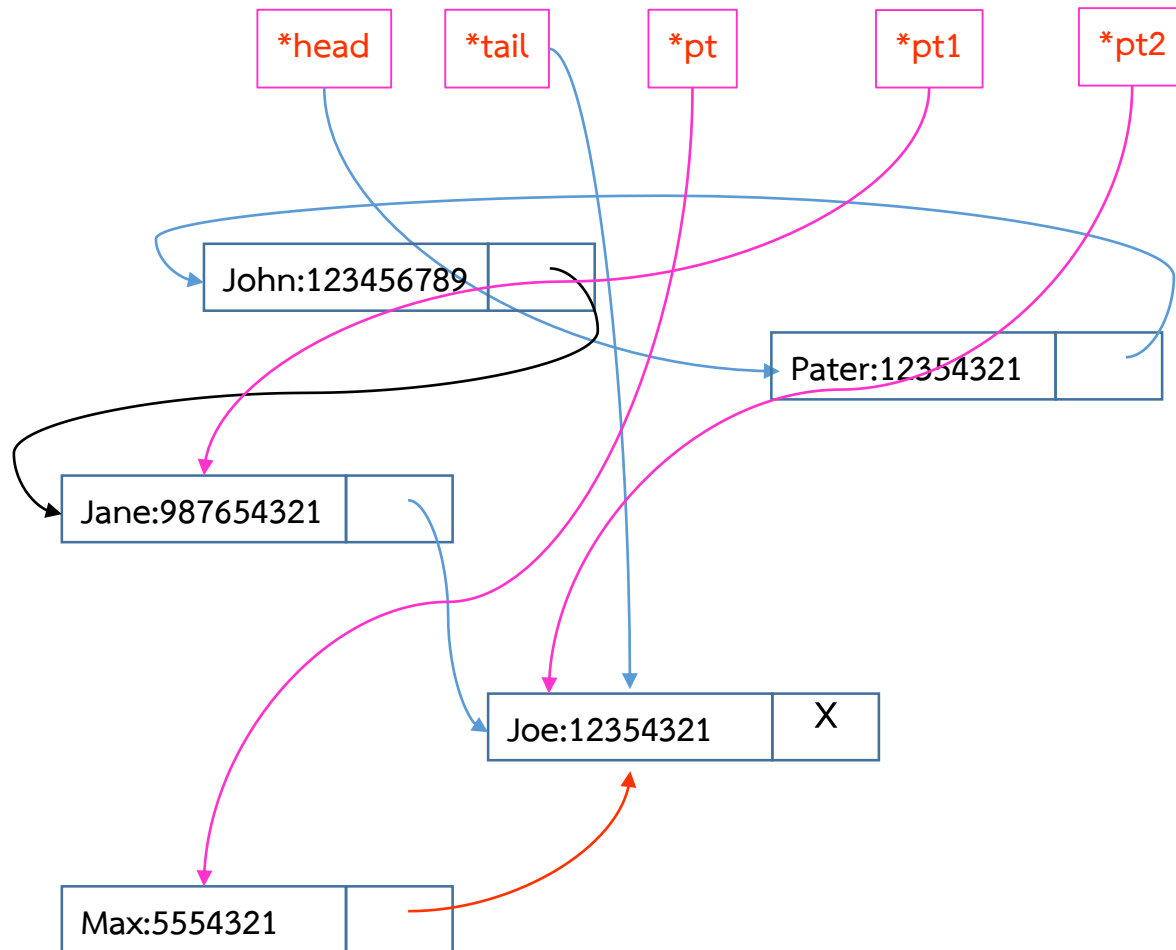

```
PhoneBook *head, *tail,*pt,*pt1,*pt2;
pt2=head;
while(pt2->next!=0){
pt1=pt2;
pt2=pt2->next;
}
pt =(PhoneBook *) malloc(sizeof(PhoneBook));
strcpy(pt->Name,"Max");
pt->phone=5554321;
pt->next=pt2;
pt1->next=pt;
```

การเพิ่มข้อมูลลงใน Linked List

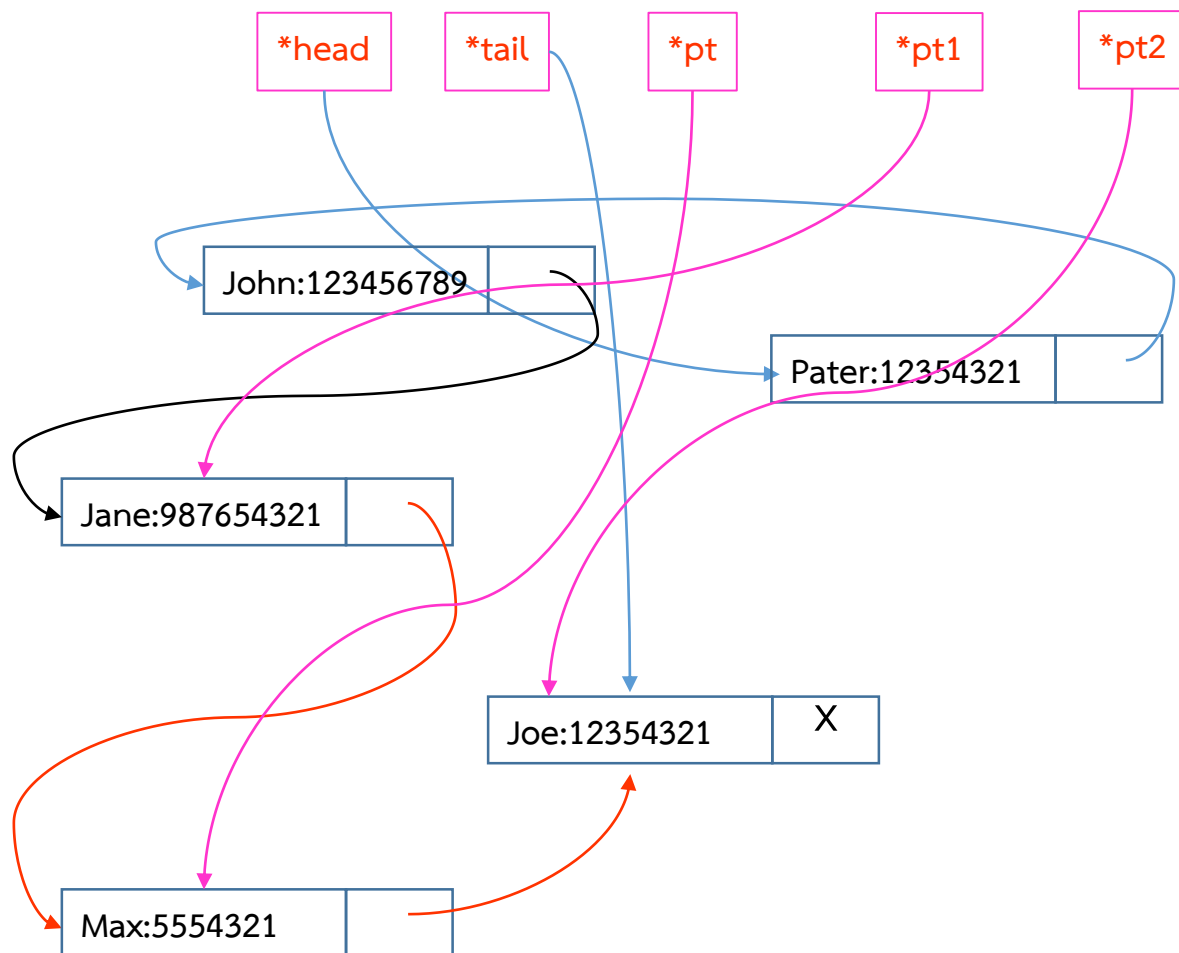

```

PhoneBook *head, *tail,*pt,*pt1,*pt2;
pt2=head;
while(pt2->next!=0){
pt1=pt2;
pt2=pt2->next;
}
pt =(PhoneBook *) malloc(sizeof(PhoneBook));
strcpy(pt->Name,"Max");
pt->phone=5554321;
pt->next=pt2;
➡ pt1->next=pt;
    
```

การเพิ่มข้อมูลลงใน Linked List

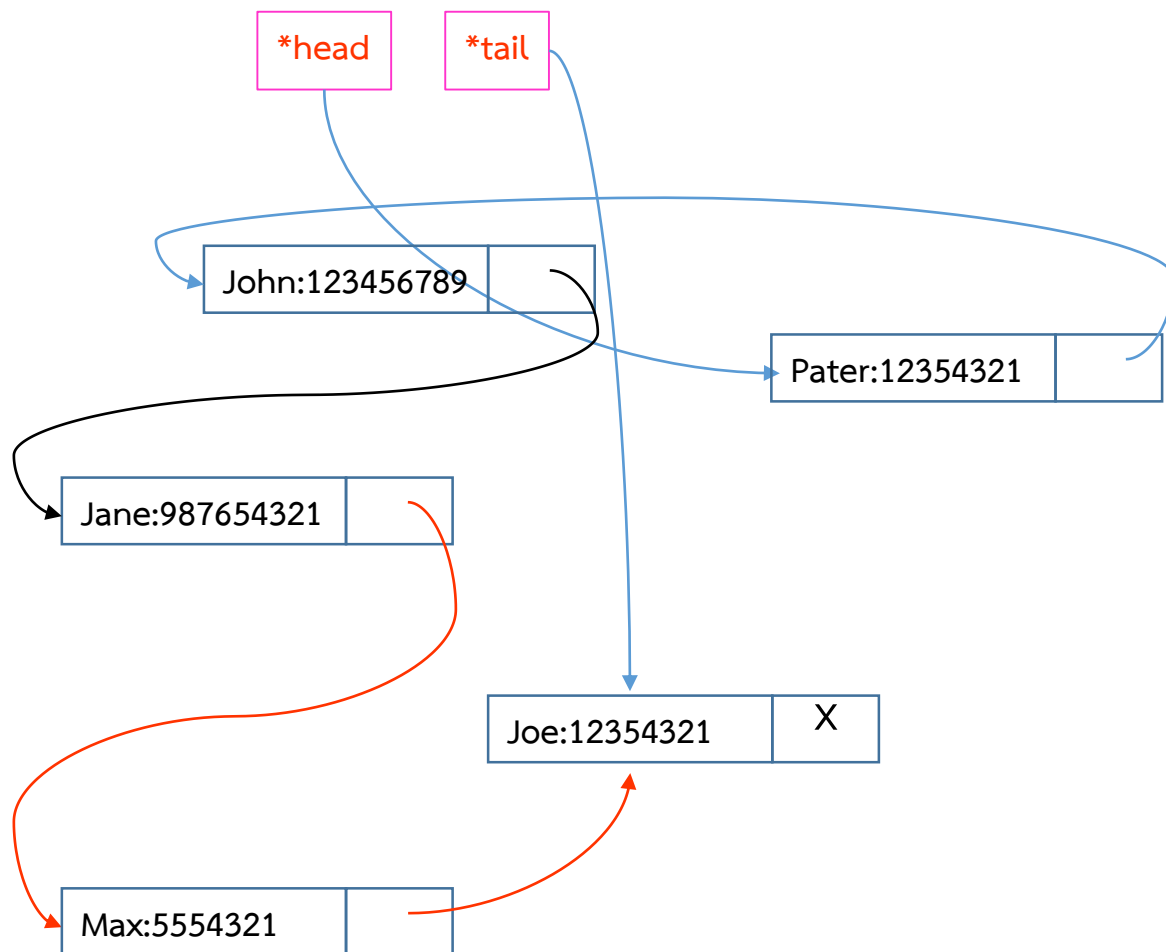

```
PhoneBook *head, *tail,*pt,*pt1,*pt2;  
pt2=head;  
while(pt2->next!=0){  
pt1=pt2;  
pt2=pt2->next;  
}  
pt =(PhoneBook *) malloc(sizeof(PhoneBook));  
strcpy(pt->Name,"Max");  
pt->phone=5554321;  
pt->next=pt2;  
pt1->next=pt;
```

ความซับซ้อนทางเวลาของการแทรก node ไว้ด้านหน้าตัวสุดท้ายคือ

$O(N)$

Linked List: Singly Linked List

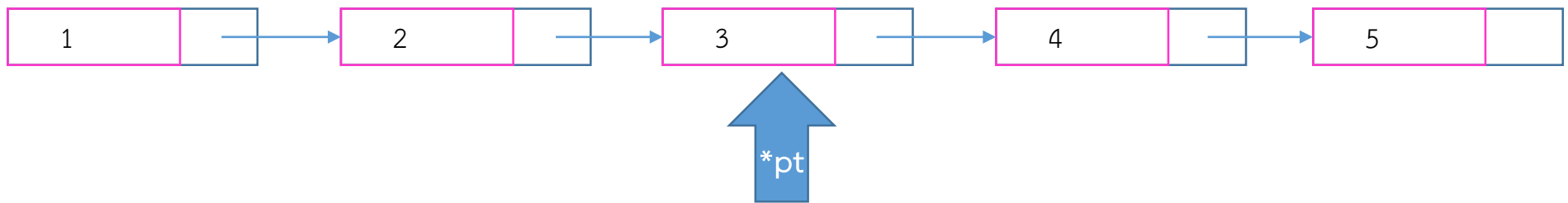

การแทรก Node จากตำแหน่งปัจจุบันจะมี 2 ประเด็นคือ

- 1 การแทรกทางด้านขวา สามารถทำได้ทันที เนื่องจากมีข้อมูล address ของ node ถัดไป
ความซับซ้อนทางเวลาจึงเป็น $O(1)$
- 2 การแทรกทางด้านซ้าย ต้อง Traverse ก่อนเพื่อหา Address ของ node ก่อนหน้า
ความซับซ้อนทางเวลาจึงเป็น $O(N)$

Linked List: Singly Linked List

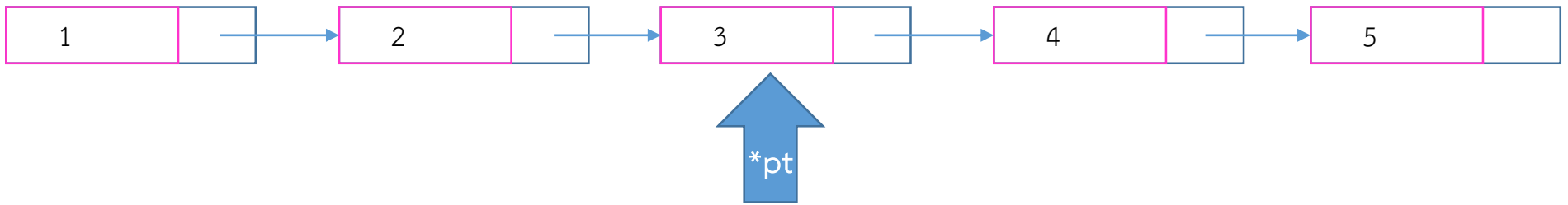

การลบ Node จะมี 4 ประเด็นคือ

- 1 ลบตัวแรก (Head)
- 2 ลบตัวสุดท้าย (Tail)
- 3 ลบตัวที่อยู่ด้านขวา
- 4 ลบตัวปัจจุบัน

Linked List: Singly Linked List

การลบ Node : ลบตัวแรก

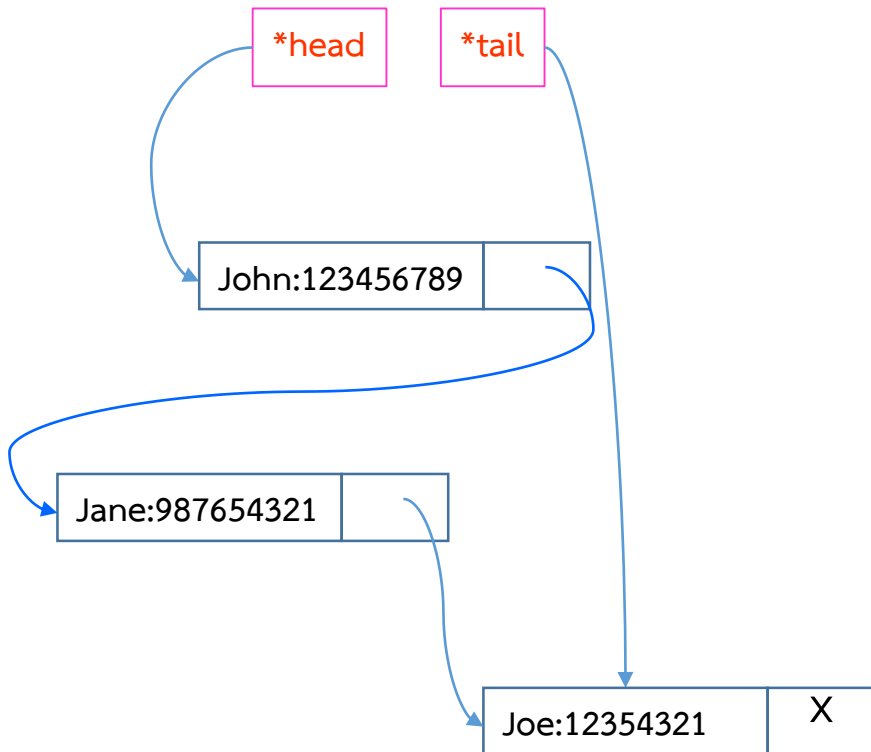

- 1) ย้าย *head มาชี้ที่ link ของ node แรก
- 2) คืนพื้นที่ของ node แรกให้กับหน่วยความจำ

Linked List: Singly Linked List

การลบ Node : ลบตัวแรก

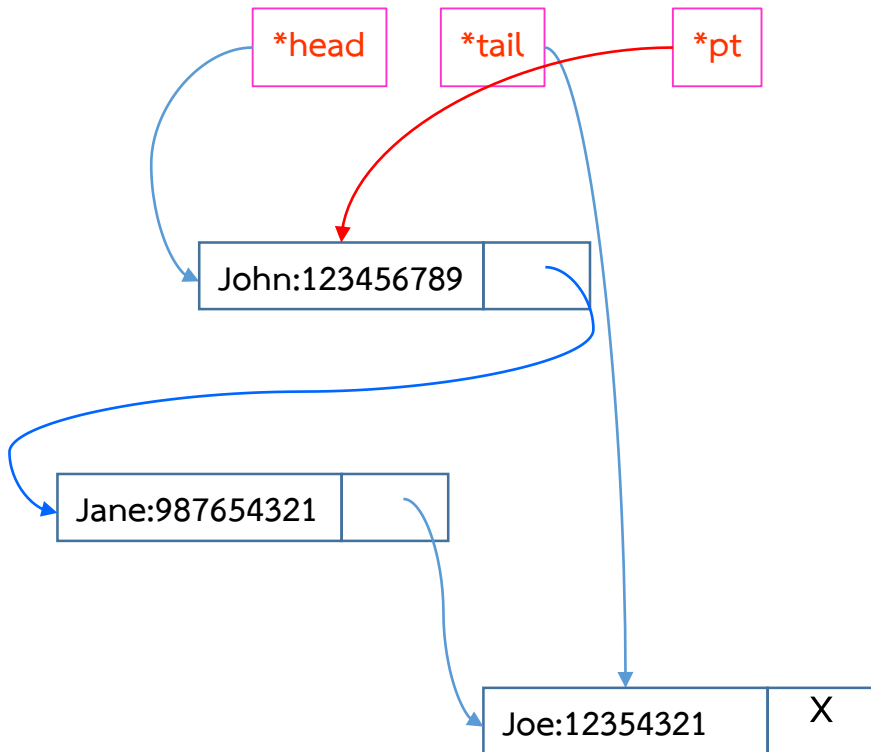

- 1) ย้าย *head มาชี้ที่ link ของ node แรก
- 2) คืนพื้นที่ของ node แรกให้กับหน่วยความจำ

➔ `pt=head;`
`head=pt->next;`
`free(pt);`

Linked List: Singly Linked List

การลบ Node : ลบตัวแรก

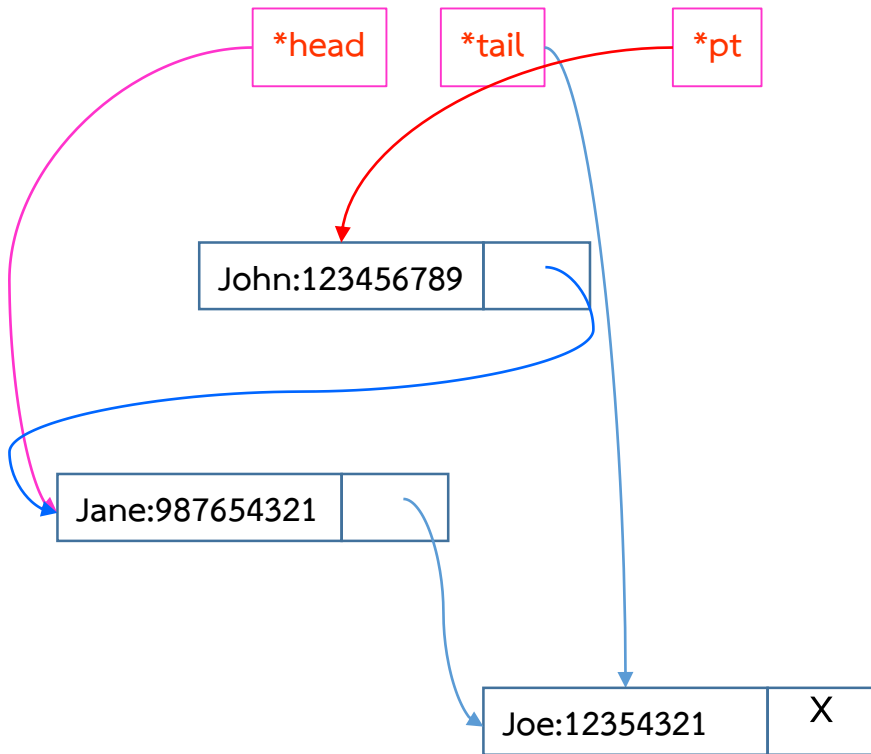

- 1) ย้าย *head มาชี้ที่ link ของ node แรก
- 2) คืนพื้นที่ของ node แรกให้กับหน่วยความจำ

```
pt=head;  
➔ head=pt->next;  
free(pt);
```

Linked List: Singly Linked List

การลบ Node : ลบตัวแรก

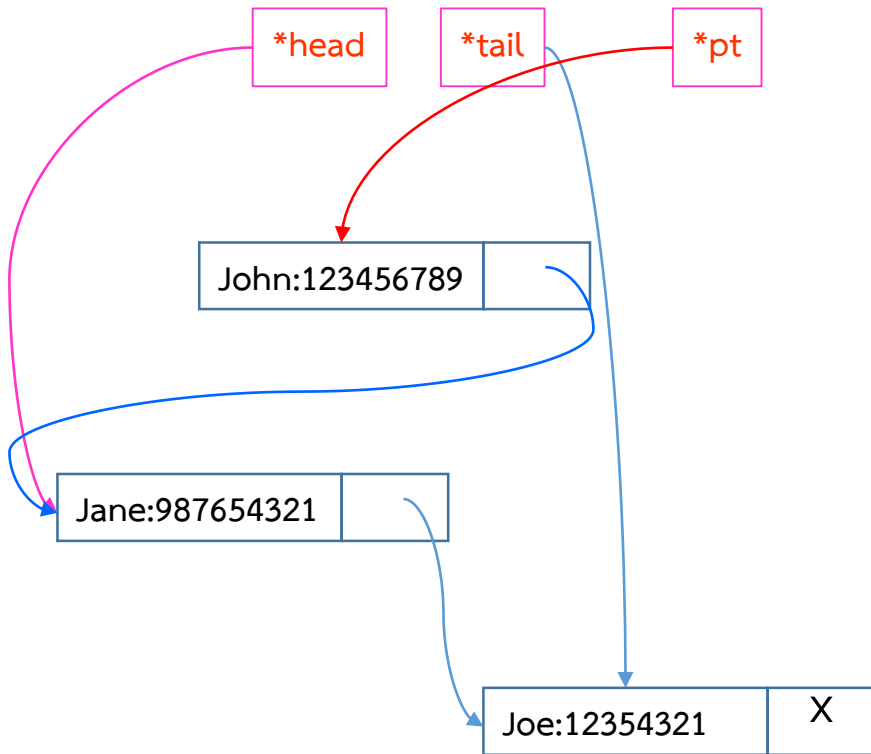

- 1) ย้าย *head มาชี้ที่ link ของ node แรก
- 2) คืนพื้นที่ของ node แรกให้กับหน่วยความจำ

```
pt=head;
```

```
head=pt->next;
```

```
➔ free(pt);
```

Linked List: Singly Linked List

การลบ Node : ลบตัวแรก

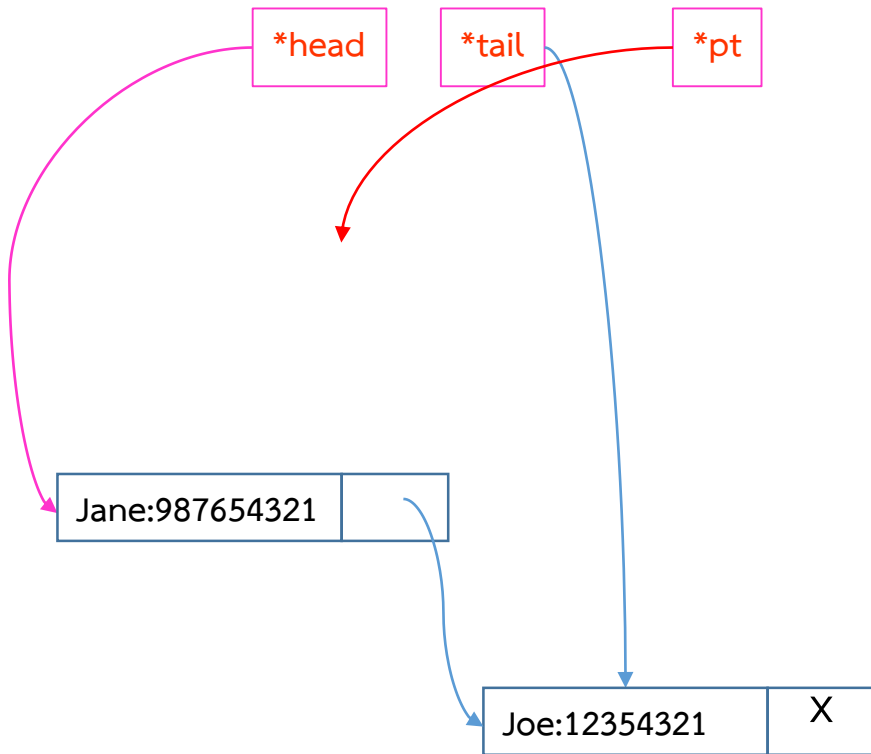

- 1) ย้าย `*head` มาชี้ที่ link ของ node แรก
- 2) คืนพื้นที่ของ node แรกให้กับหน่วยความจำ

```
pt=head;  
head=pt->next;  
free(pt);
```

$O(1)$

Linked List: Singly Linked List

การลบ Node : ลบสุดท้าย

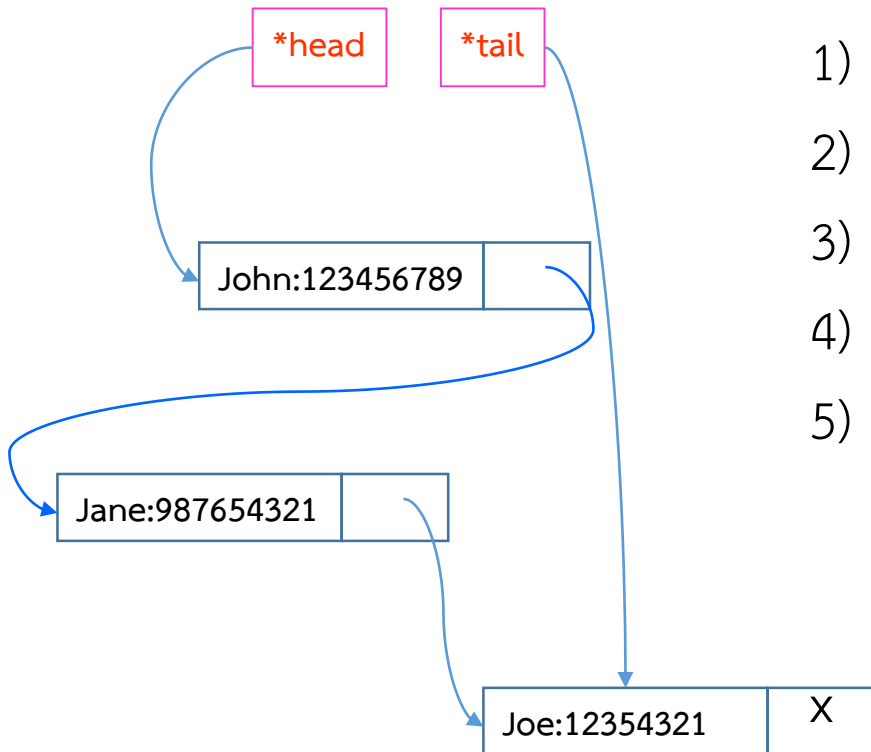

- 1) Traverse จาก node แรกไปยัง node สุดท้าย
- 2) เก็บ address ของ node ก่อนสุดท้าย และ node สุดท้าย
- 3) เปลี่ยน next ของ node ก่อนสุดท้ายเป็น null
- 4) เปลี่ยน *tail มาชี้ node ก่อนสุดท้าย
- 5) คืนพื้นที่ของ node สุดท้าย

Linked List: Singly Linked List

การลบ Node : ลบสุดท้าย

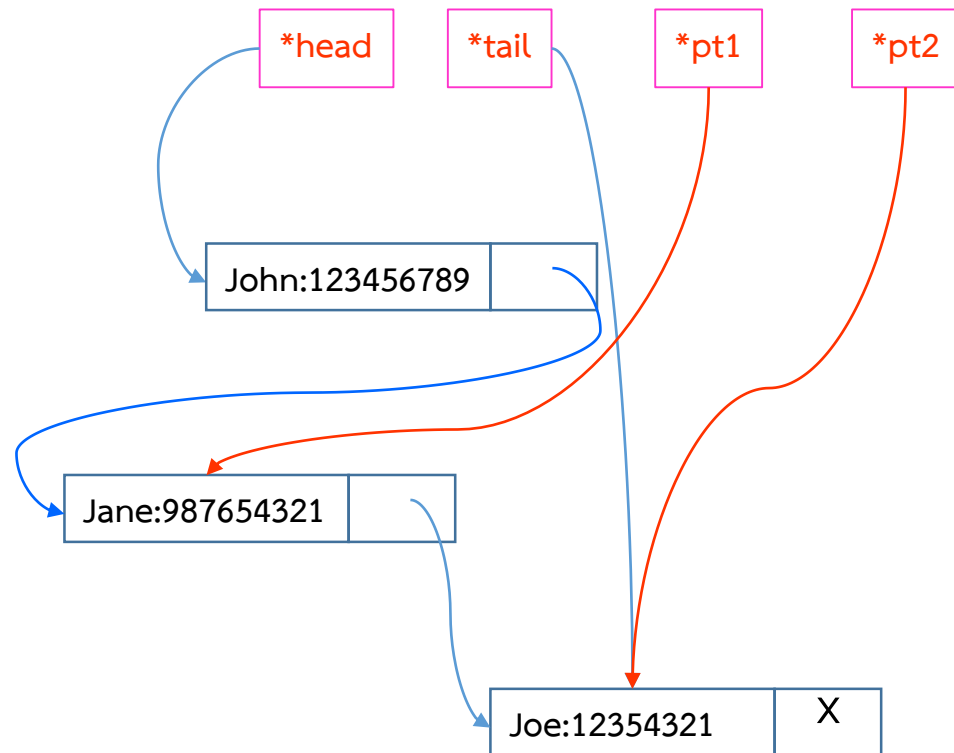

```
pt2=head;
while(pt2->next!=0){
pt1=pt2;
pt2=pt2->next;
}
```

```
tail=pt1;
pt1->next=0;
free(pt2);
```

- 1) Traverse จาก node แรกไปยัง node สุดท้าย
- 2) เก็บ address ของ node ก่อนสุดท้าย และ node สุดท้าย
- 3) เปลี่ยน next ของ node ก่อนสุดท้ายเป็น null
- 4) เปลี่ยน *tail มาชี้ node ก่อนสุดท้าย
- 5) คืนพื้นที่ของ node สุดท้าย

Linked List: Singly Linked List

การลบ Node : ลบสุดท้าย

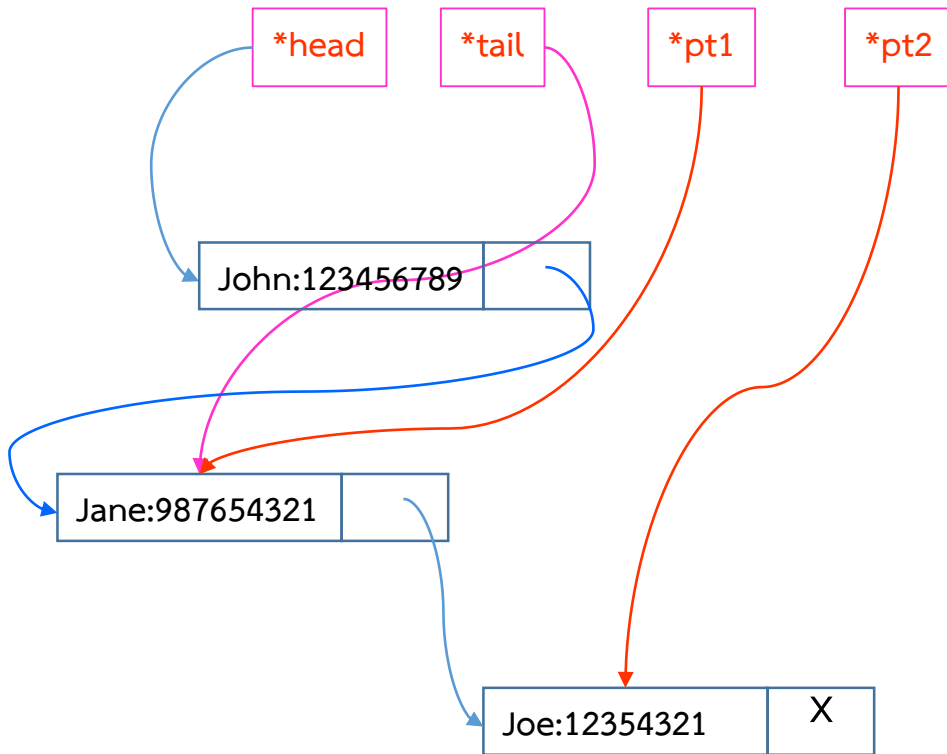

```
pt2=head;
while(pt2->next!=0){
pt1=pt2;
pt2=pt2->next;
}
```

➔ tail=pt1;
pt1->next=0;
free(pt2);

- 1) Traverse จาก node แรกไปยัง node สุดท้าย
- 2) เก็บ address ของ node ก่อนสุดท้าย และ node สุดท้าย
- 3) เปลี่ยน next ของ node ก่อนสุดท้ายเป็น null
- 4) เปลี่ยน *tail มาชี้ node ก่อนสุดท้าย
- 5) คืนพื้นที่ของ node สุดท้าย

Linked List: Singly Linked List

การลบ Node : ลบสุดท้าย

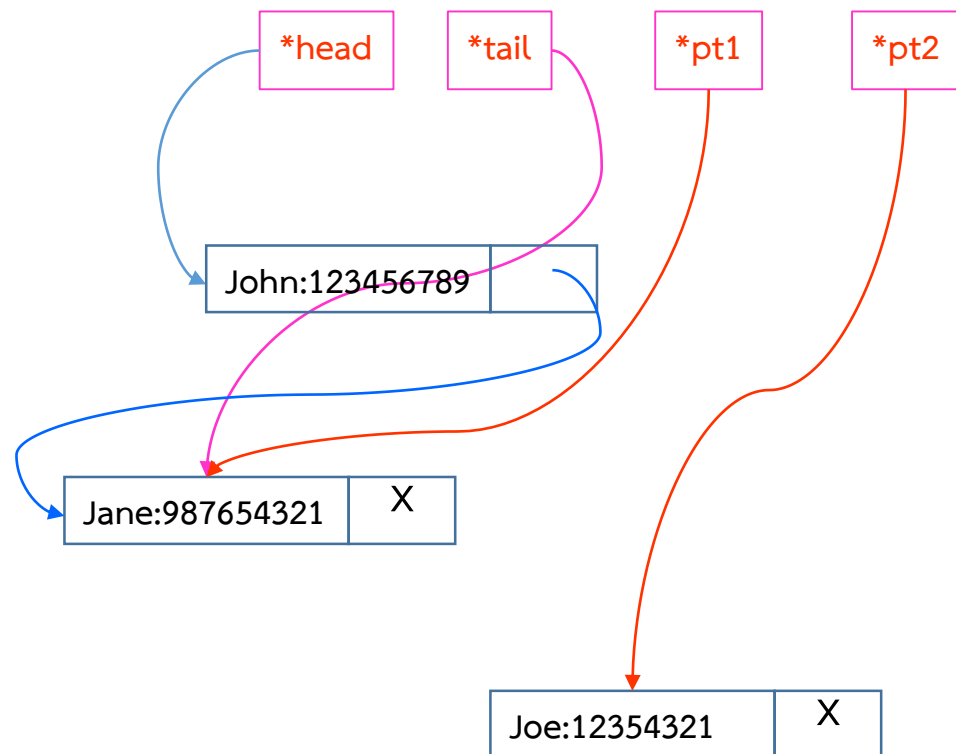

```
pt2=head;
while(pt2->next!=0){
pt1=pt2;
pt2=pt2->next;
}
```

```
tail=pt1;
➔ pt1->next=0;
free(pt2);
```

- 1) Traverse จาก node แรกไปยัง node สุดท้าย
- 2) เก็บ address ของ node ก่อนสุดท้าย และ node สุดท้าย
- 3) เปลี่ยน next ของ node ก่อนสุดท้ายเป็น null
- 4) เปลี่ยน *tail มาชี้ node ก่อนสุดท้าย
- 5) คืนพื้นที่ของ node สุดท้าย

Linked List: Singly Linked List

การลบ Node : ลบสุดท้าย

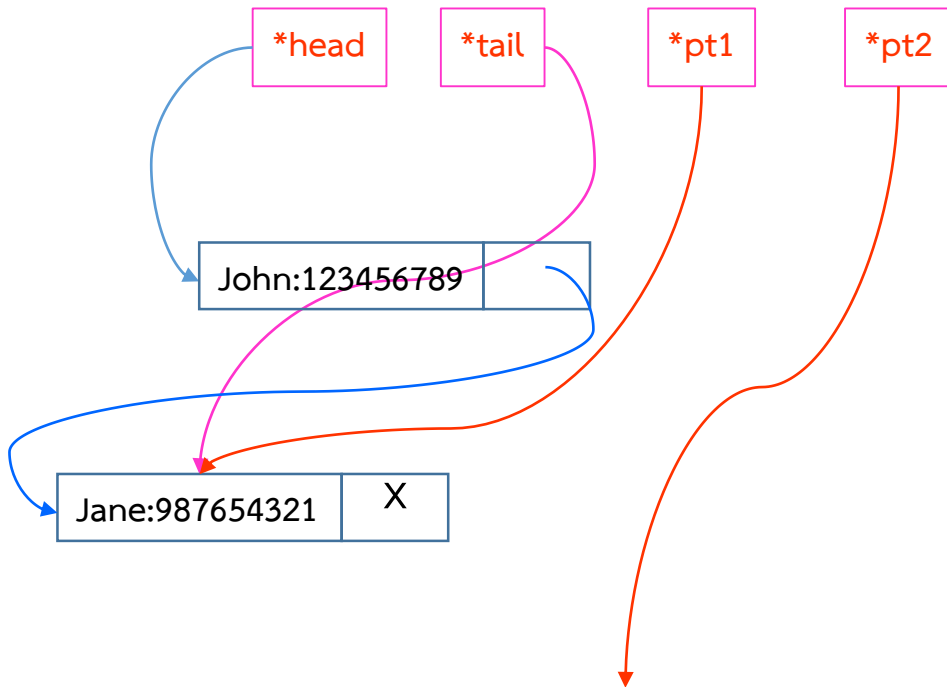

```
pt2=head;
while(pt2->next!=0){
pt1=pt2;
pt2=pt2->next;
}
```

```
tail=pt1;
pt1->next=0;
free(pt2);
```



- 1) Traverse จาก node แรกไปยัง node สุดท้าย
- 2) เก็บ address ของ node ก่อนสุดท้าย และ node สุดท้าย
- 3) เปลี่ยน next ของ node ก่อนสุดท้ายเป็น null
- 4) เปลี่ยน *tail มาชี้ node ก่อนสุดท้าย
- 5) คืนพื้นที่ของ node สุดท้าย

$O(N)$

Linked List: Singly Linked List

การลบ Node : ลบด้านขวา

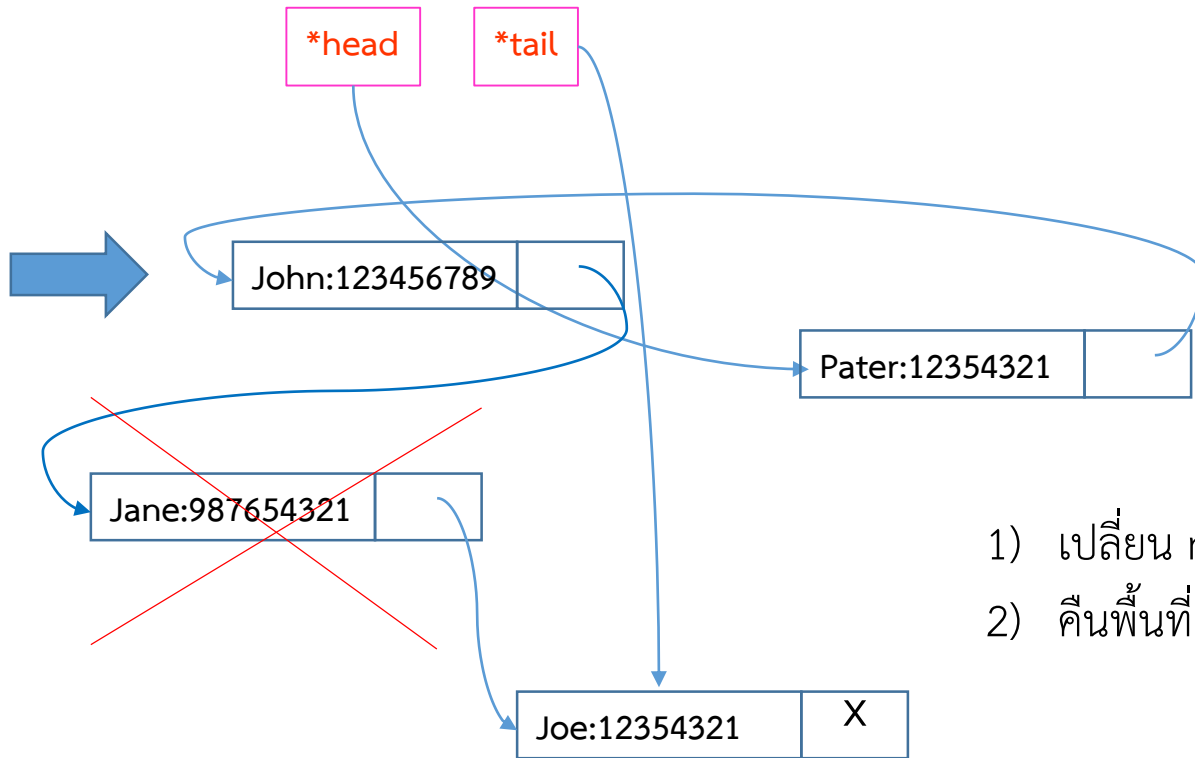

- 1) เปลี่ยน next ของตัวปัจจุบัน ไปชี้ยัง node ที่ต้องการลบชอยู่
- 2) คืนพื้นที่ node ที่ต้องการลบ

Linked List: Singly Linked List

การลบ Node : ลบด้านขวา

- 1) เปลี่ยน next ของตัวปัจจุบัน ไปชี้ยัง node ที่ต้องการลบซึ่งอยู่
- 2) คืนพื้นที่ node ที่ต้องการลบ

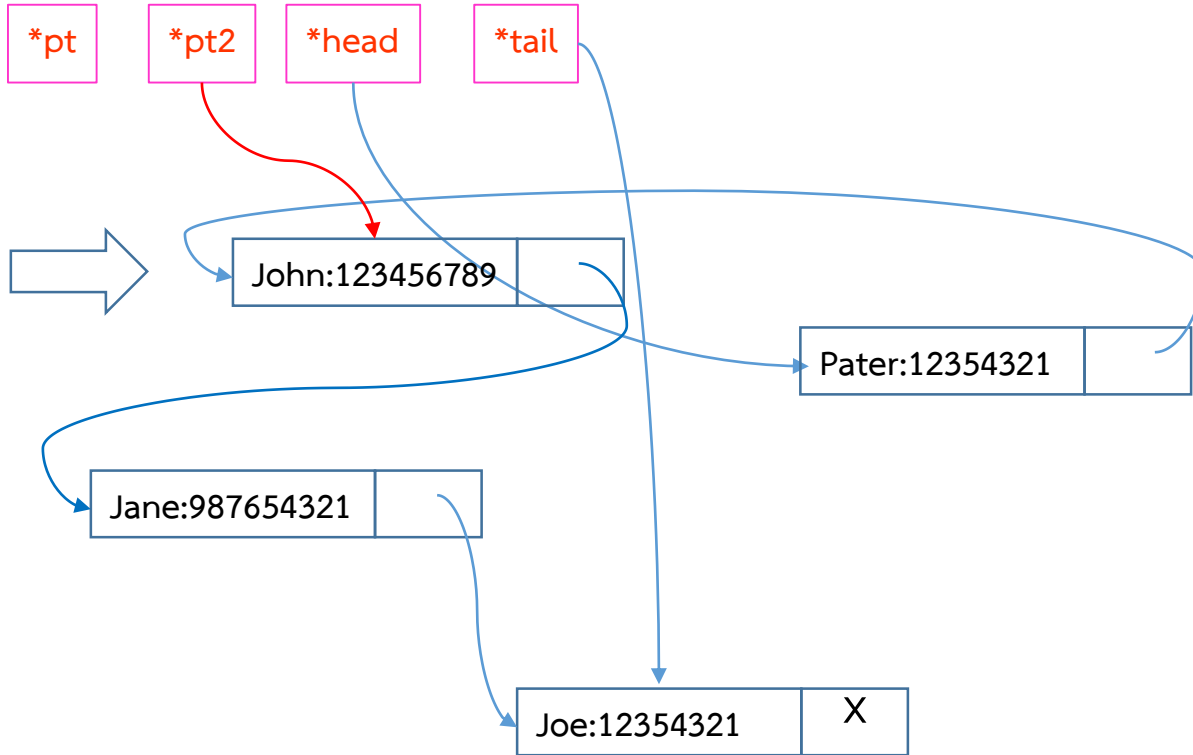

```
pt2=head;
while(pt2->next!=0){
if(!strcmp(pt2->Name,"John"))break;
pt2=pt2->next;
}
```

```
pt=pt2->next;
pt2->next=pt->next;
free(pt);
```

Linked List: Singly Linked List

การลบ Node : ลบด้านขวา

- 1) เปลี่ยน next ของตัวปัจจุบัน ไปชี้ยัง node ที่ต้องการลบซึ่งอยู่
- 2) คืนพื้นที่ node ที่ต้องการลบ

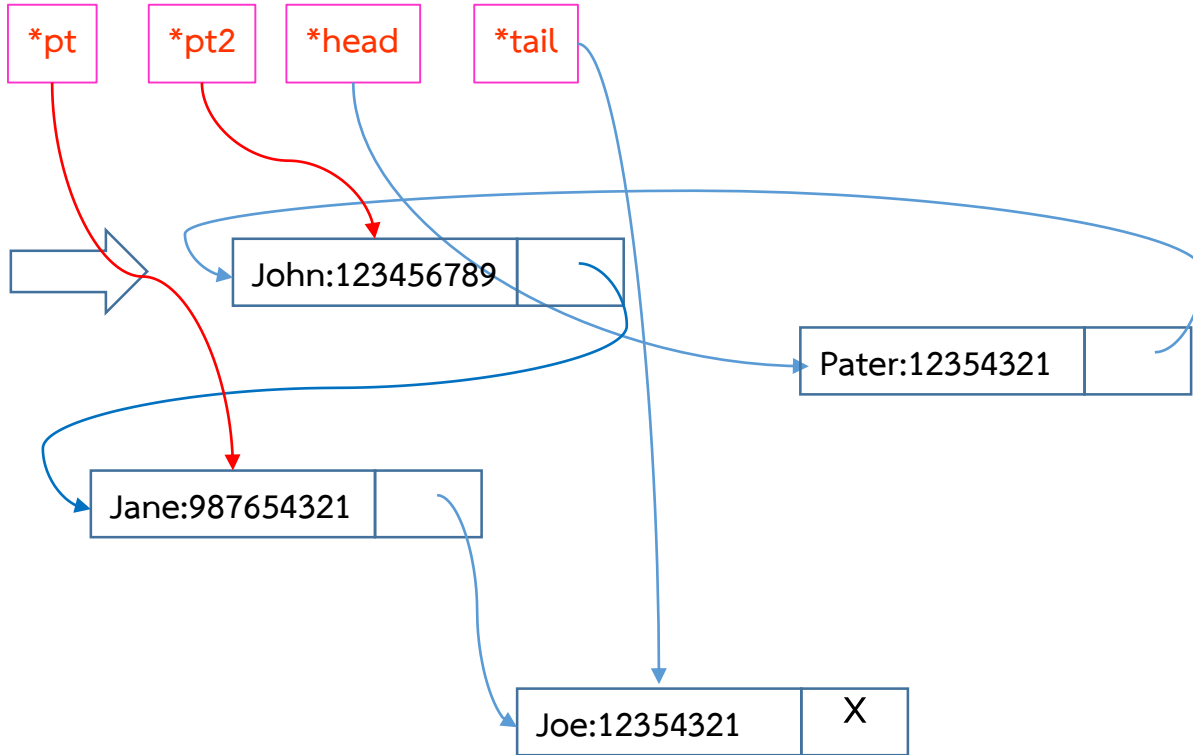

```
pt=pt2->next;  
pt2->next=pt->next;  
free(pt);
```

Linked List: Singly Linked List

การลบ Node : ลบด้านขวา

- 1) เปลี่ยน next ของตัวปัจจุบัน ไปชี้ยัง node ที่ต้องการลบซึ่งอยู่
- 2) คืนพื้นที่ node ที่ต้องการลบ

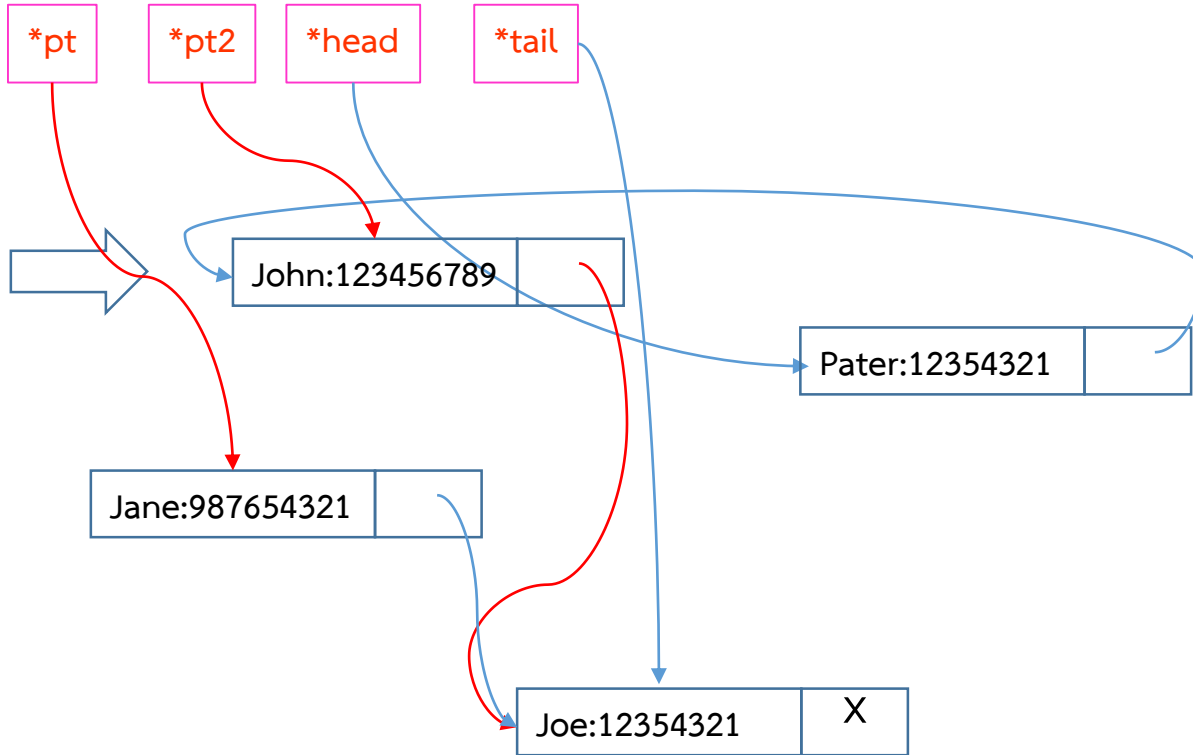

```
pt=pt2->next;  
pt2->next=pt->next;  
free(pt);
```

Linked List: Singly Linked List

การลบ Node : ลบด้านขวา

- 1) เปลี่ยน next ของตัวปัจจุบัน ไปชี้ยัง node ที่ต้องการลบซึ่งอยู่
- 2) คืนพื้นที่ node ที่ต้องการลบ

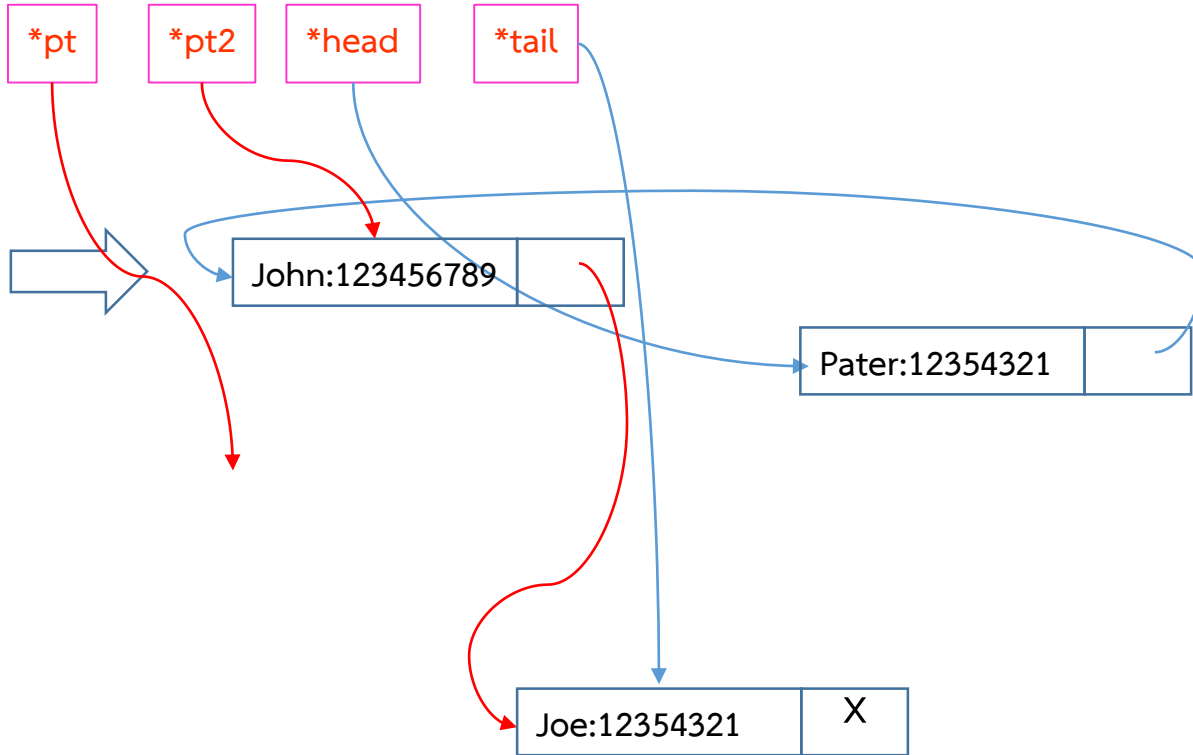

```
pt=pt2->next;
```

```
pt2->next=pt->next;
```

```
free(pt);
```

$O(1)$

Linked List: Singly Linked List

การลบ Node : ลบ node ปัจจุบัน

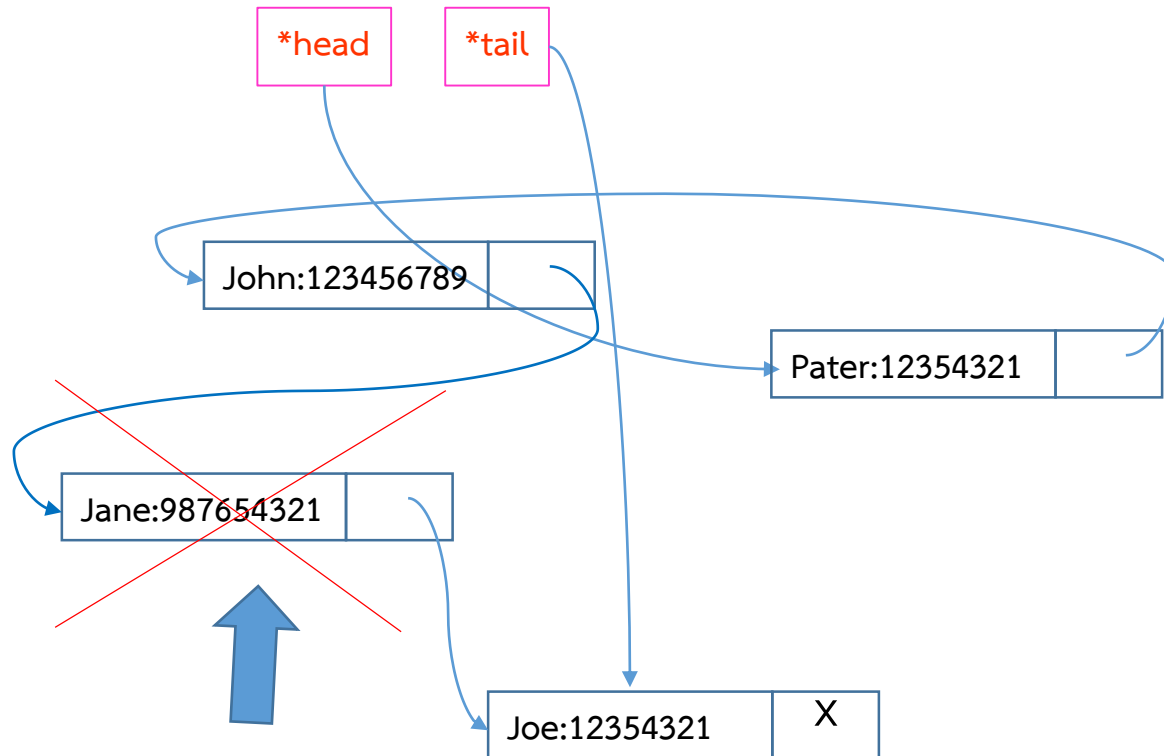

- 1) Traverse เพื่อหา Address ของ node ด้านซ้าย
- 2) เปลี่ยน next ของ node ด้านซ้ายมาชี้ next ของ node ปัจจุบัน
- 3) คืนพื้นที่หน่วยความจำของ node ปัจจุบัน

Linked List: Singly Linked List

การลบ Node : ลบ node ปัจจุบัน

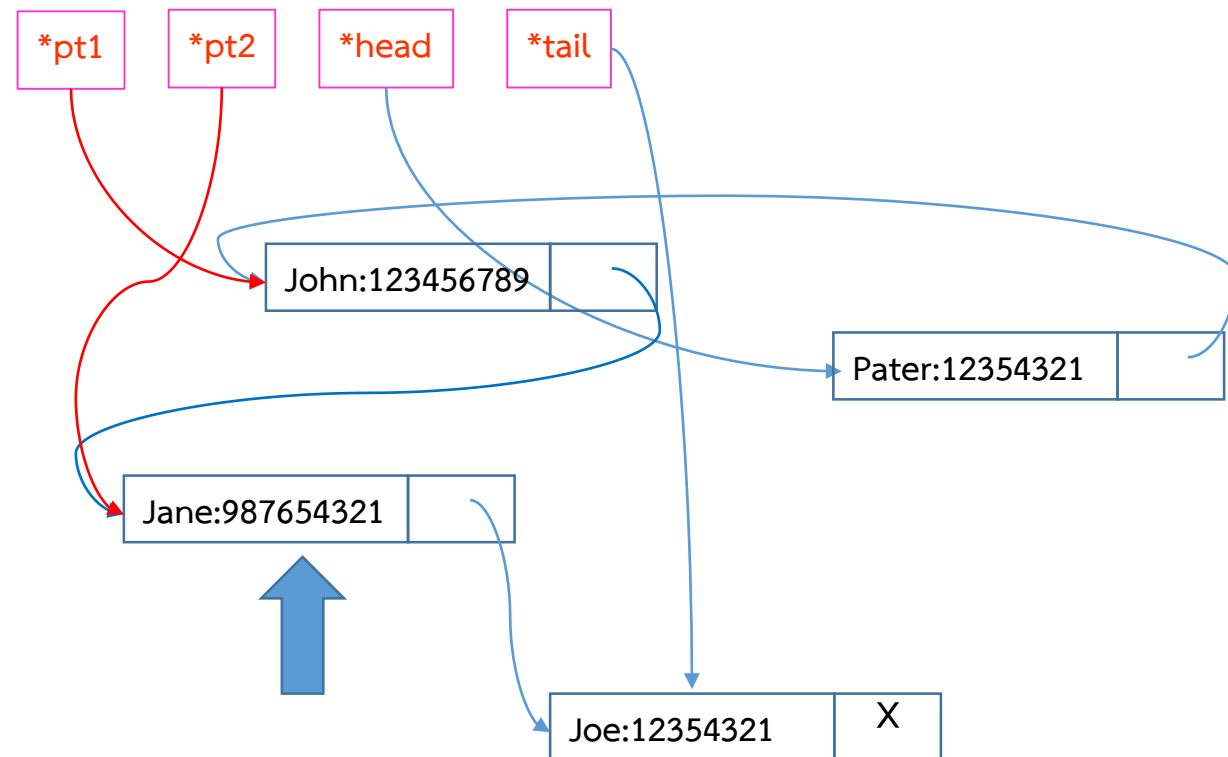

```
pt2=head;
while(pt2->next!=0){
if(!strcmp(pt2->Name,"Jane"))break;
pt1=pt2;
pt2=pt2->next;
}
```

```
pt1->next=pt2->next;
free(pt2);
```

- 1) Traverse เพื่อหา Address ของ node ด้านซ้าย
- 2) เปลี่ยน next ของ node ด้านซ้ายมาชี้ next ของ node ปัจจุบัน
- 3) คืนพื้นที่หน่วยความจำของ node ปัจจุบัน

Linked List: Singly Linked List

การลบ Node : ลบ node ปัจจุบัน

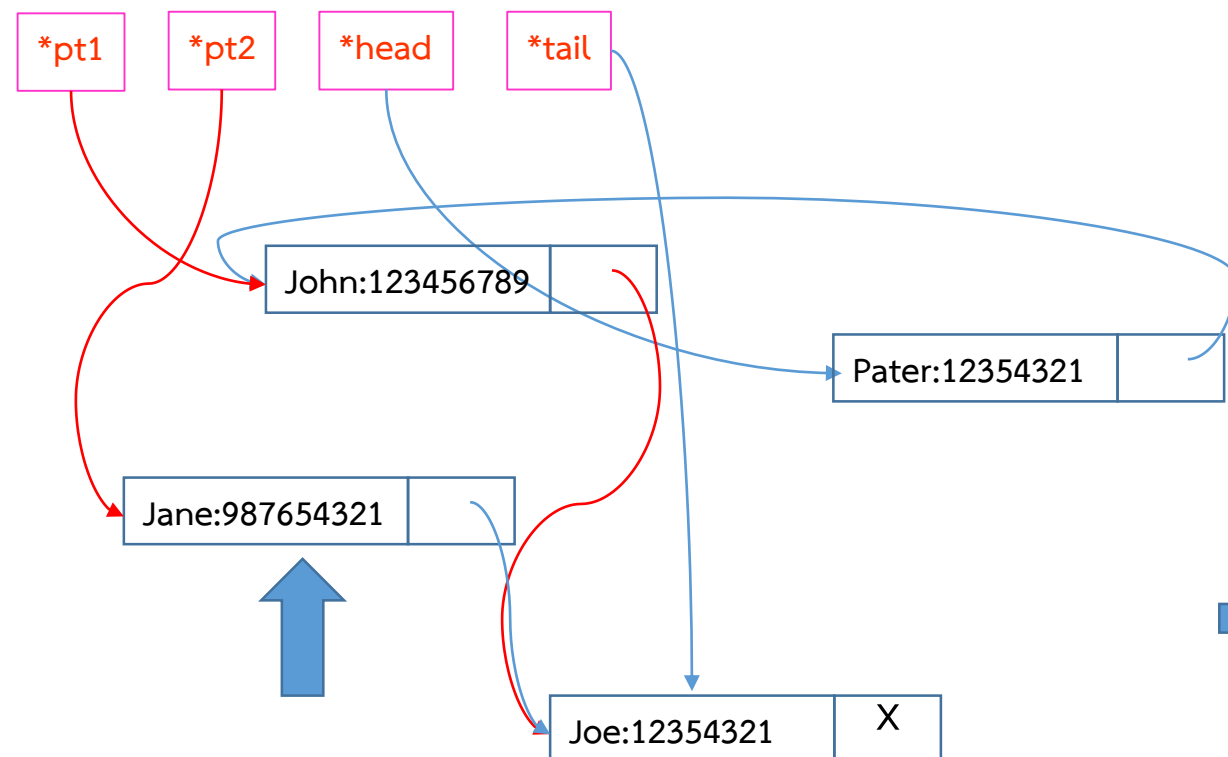

```
pt2=head;
while(pt2->next!=0){
if(!strcmp(pt2->Name,"Jane"))break;
pt1=pt2;
pt2=pt2->next;
}
```

➔ pt1->next=pt2->next;
free(pt2);

- 1) Traverse เพื่อหา Address ของ node ด้านซ้าย
- 2) เปลี่ยน next ของ node ด้านซ้ายมาชี้ next ของ node ปัจจุบัน
- 3) คืนพื้นที่หน่วยความจำของ node ปัจจุบัน

Linked List: Singly Linked List

การลบ Node : ลบ node ปัจจุบัน

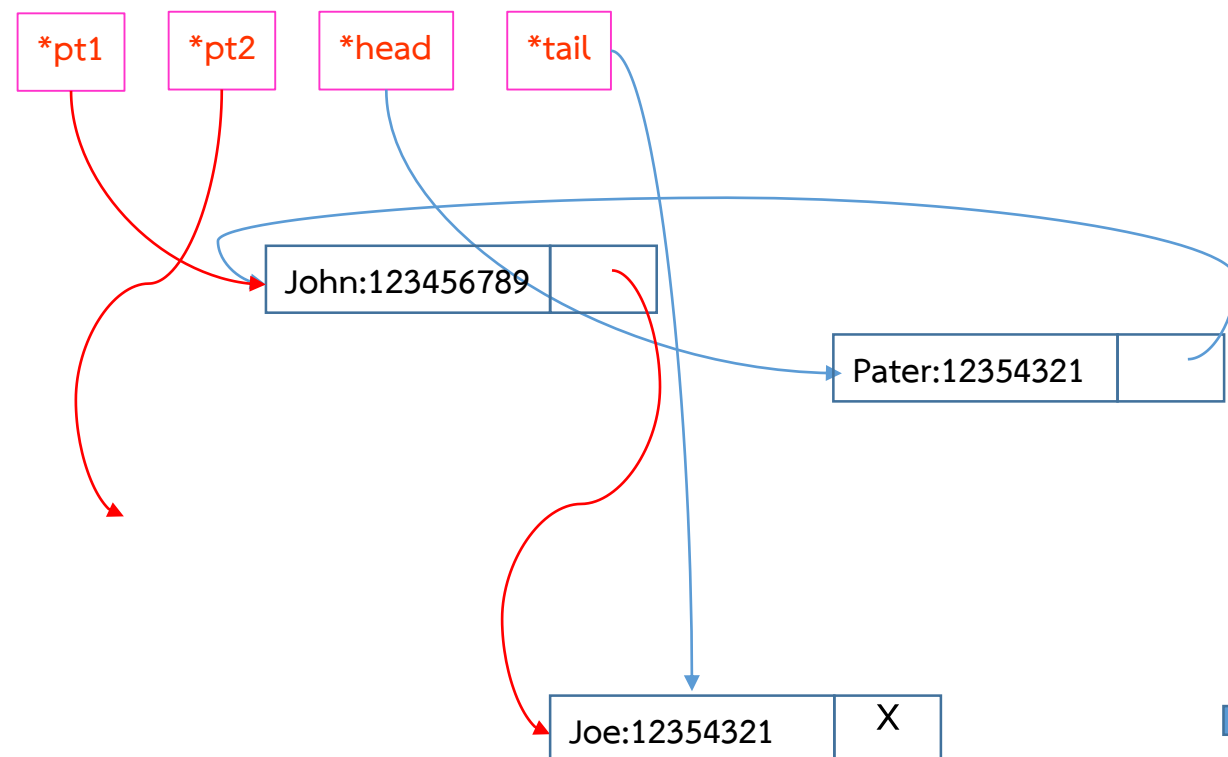

```
pt2=head;
while(pt2->next!=0){
if(!strcmp(pt2->Name,"Jane"))break;
pt1=pt2;
pt2=pt2->next;
}
```

```
pt1->next=pt2->next;
```

```
free(pt2);
```

$O(N)$

แต่ถ้าทำงานโดยใช้ pointer 2 ตัวตลอด จะลดเหลือ $O(1)$

Linked List: Singly Linked List

การลบ Node : ลบ node ปัจจุบัน

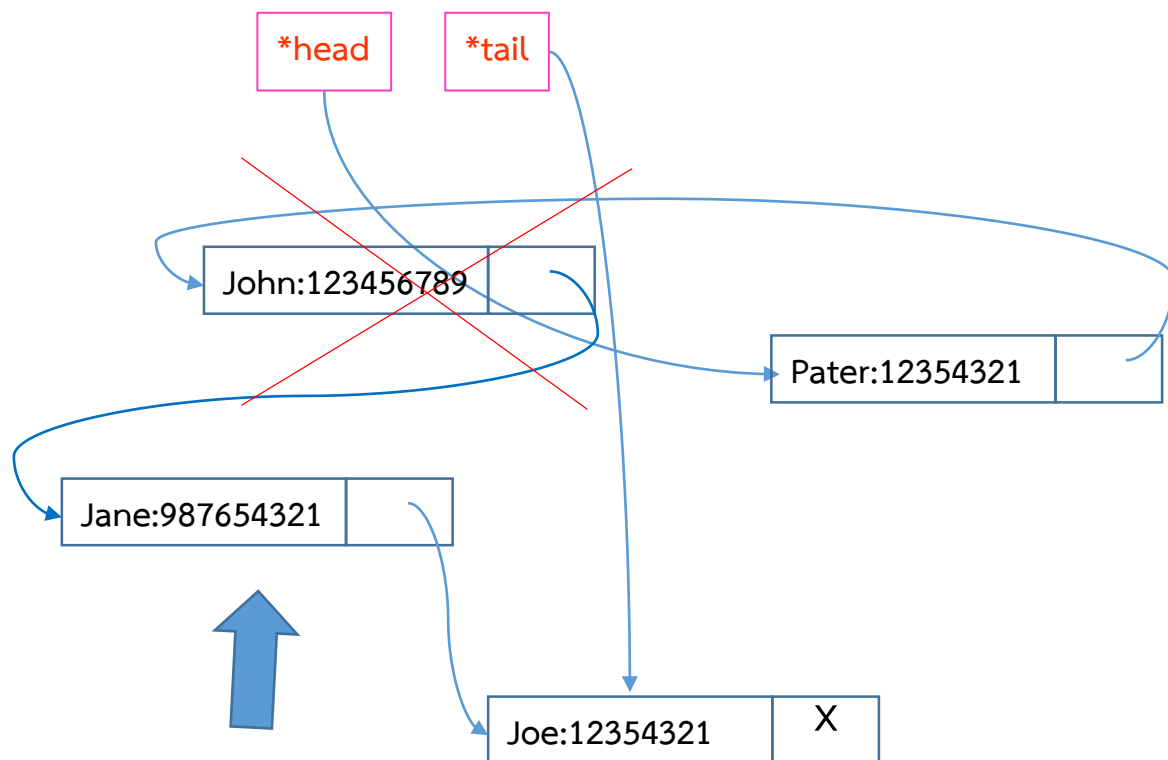

ลบตัวที่อยู่ด้านซ้ายทำอย่างไร ?

ความซับซ้อนจะสูง

จึงนิยมใส่ลำดับที่ไม่ซ้ำกัน (index) ไว้ใน data field

ตอน traverse จะเก็บลำดับของ node ที่เคยผ่าน

หากต้องการลบด้านซ้ายก็จะ traverse หา index นี้ เมื่อเจอก็ทำการลบ node

ปัจจุบันออก ขั้นตอนนี้ใช้เวลา $O(N)$

สรุป

ข้อดี

- 1 เปลี่ยนแปลงจำนวนข้อมูลได้ตลอดเวลา
- 2 การแทรกและลบทำได้เร็ว
- 3 การ Traverse ทำได้อย่างรวดเร็ว

ข้อเสีย

- 1 ต้องเสียพื้นที่หน่วยความจำเพิ่มสำหรับเก็บ Link field
- 2 ข้อมูลแต่ละ node ถ้าจะรู้ลำดับ ก็ไม่สามารถเข้าถึงโดยตรงได้แบบ Array
- 3 การเรียงลำดับข้อมูลทำได้ยาก (sorting)
- 4 การ Traverse ทำได้ทิศทางเดียว

Linked List: Singly Linked List

ตัวอย่างการใช้งาน

นิยมใช้ในการสร้างโครงสร้างข้อมูลชนิดอื่น ๆ เช่น ต้นไม้ และ กราฟ

โดยเฉพาะโครงสร้างข้อมูลที่มีการเปลี่ยนแปลงขนาดข้อมูลตลอดเวลา เช่น stack

นิยมใช้ในการเก็บ polynomial เพื่อประหยัดพื้นที่

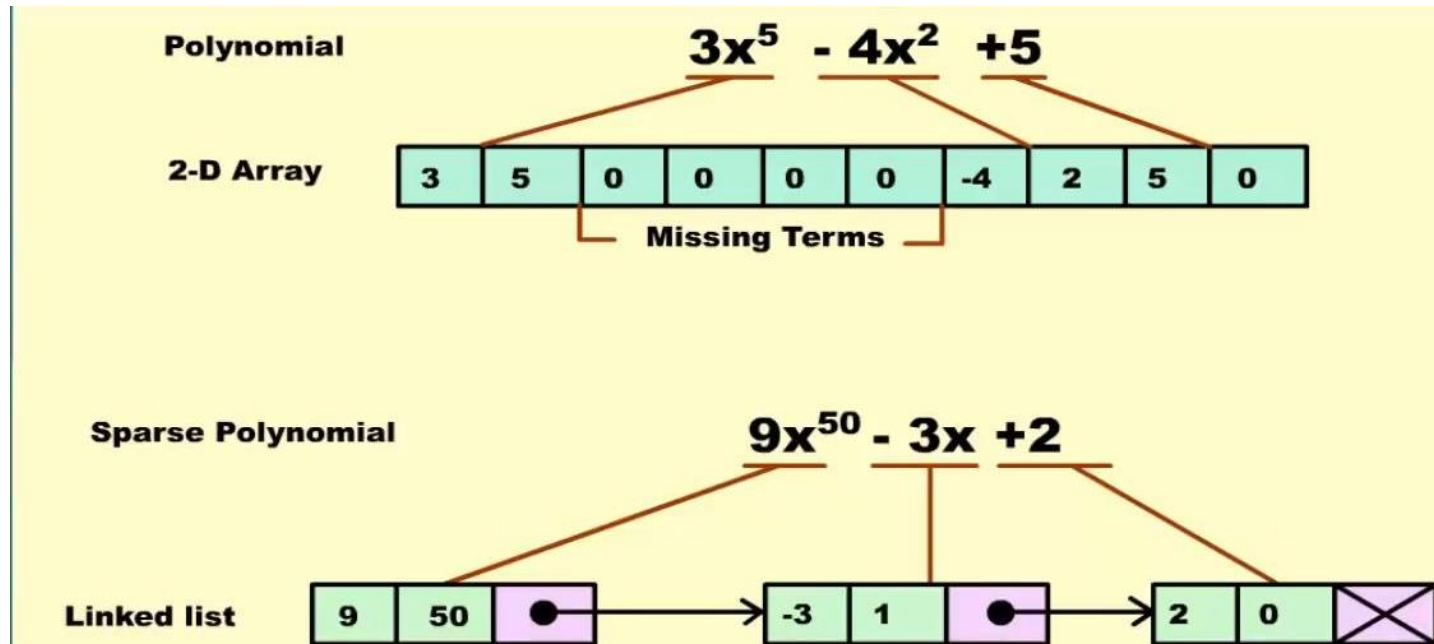

Linked List: Singly Linked List

ภาษา Java ไม่มี Pointer จะสร้าง Linked List ได้อย่างไร

สร้างคลาสขึ้นมาเพื่อเก็บข้อมูลเหมือนภาษา C และใช้ Array แทนการใช้ malloc()

การสร้าง Linked list แบบนี้เรียกว่าการสร้างโดยใช้ Cursors

จะใช้ Array 2 ตัววิ่งไปพร้อมกัน ตัวแรกเก็บ Data field และ ตัวที่สองเก็บ Link field

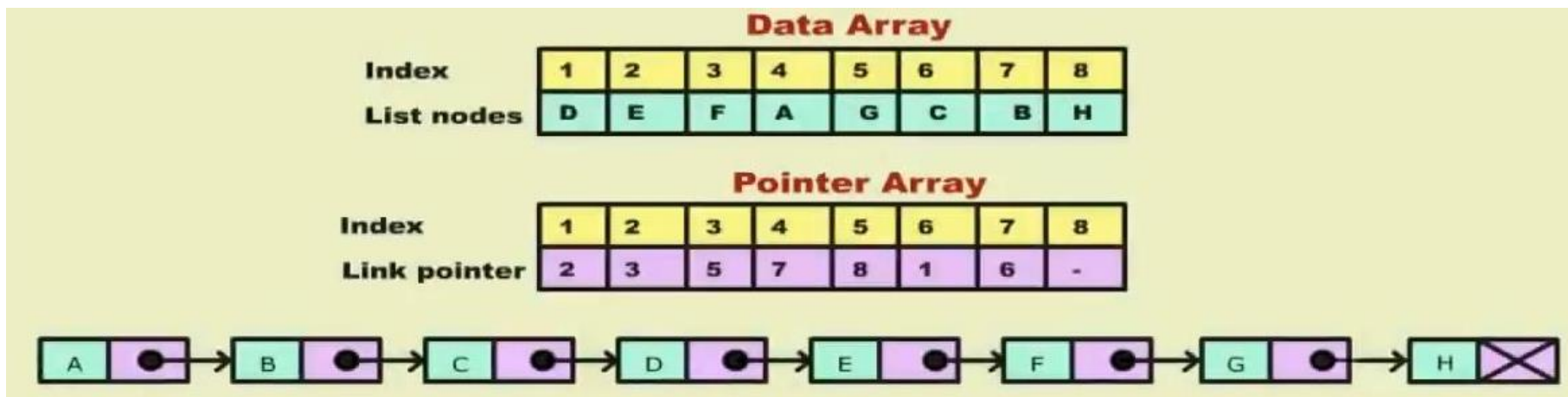

Linked List: Singly Linked List

แต่อย่างไรก็ตาม Java มีโครงสร้างข้อมูลแบบ List ในรูปแบบของ ADT ให้ใช้อยู่แล้ว

```
class Node {  
public Node(String string, int i) {  
Name=string;  
Phone=i;  
}  
String Name;  
int Phone;  
}
```

สร้าง Node

```
ArrayList<Node> PhoneBook = new ArrayList<Node>();
```

สร้าง List

```
PhoneBook.add(new Node("John", 123456789));  
PhoneBook.add(new Node("Jane", 987654321));
```

เพิ่มข้อมูลต่อท้าย

```
PhoneBook.add(0, new Node("Peter", 5554321));
```

แทรกข้อมูลไว้หน้าสุด

```
for(Node x:PhoneBook) {  
System.out.println(String.format("Name:%s\nPhone:%d\n\n", x.Name,x.Phone));  
}
```

Traverse

```
<terminated> HelloList [Java Application]  
Name: Peter  
Phone: 5554321  
  
Name: John  
Phone: 123456789  
  
Name: Jane  
Phone: 987654321  
|
```

Linked List: Singly Linked List

แต่อย่างไรก็ตาม Java มีโครงสร้างข้อมูลแบบ List ในรูปแบบของ ADT ให้ใช้อยู่แล้ว

```
class Node {  
public Node(String string, int i) {  
Name=string;  
Phone=i;  
}  
String Name;  
int Phone;  
}
```

สร้าง Node

```
ArrayList<Node> PhoneBook = new ArrayList<Node>();
```

สร้าง List

```
PhoneBook.add(new Node("John", 123456789));  
PhoneBook.add(new Node("Jane", 987654321));
```

เพิ่มข้อมูลต่อท้าย

```
PhoneBook.add(0, new Node("Peter", 5554321));
```

แทรกข้อมูลไว้หน้าสุด

```
PhoneBook.remove(1);
```

ลบข้อมูลตำแหน่งที่ 1

```
for(Node x:PhoneBook) {  
System.out.println(String.format("Name:%s\nPhone:%d\n\n", x.Name,x.Phone));  
}
```

```
<terminated> HelloList [Java Application]  
Name:Peter  
Phone:5554321  
  
Name: John  
Phone:123456789  
  
Name: Jane  
Phone:987654321  
|
```



```
<terminated> HelloList [Java Application]  
Name:Peter  
Phone:5554321  
  
Name: Jane  
Phone:987654321
```

Linked List: Singly Linked List

แต่อย่างไรก็ตาม Java มีโครงสร้างข้อมูลแบบ List ในรูปแบบของ ADT ให้ใช้อยู่แล้ว

Java เก็บทุกอย่างที่สร้างด้วยคำสั่ง New เอาไว้ที่ Heap อยู่แล้ว
ดังนั้น stack จะไม่เต็มง่ายๆ เหมือนเขียนด้วย C

Linked List

รายการโยง

- Singly Linked List 
- Doubly Linked List
- Circular Linked List
- Circular Doubly Linked List
- Multi Listed

Linked List

Doubly Linked List คือ Linked List ที่มีการเชื่อมโยงสองทางทั้งไปและกลับ

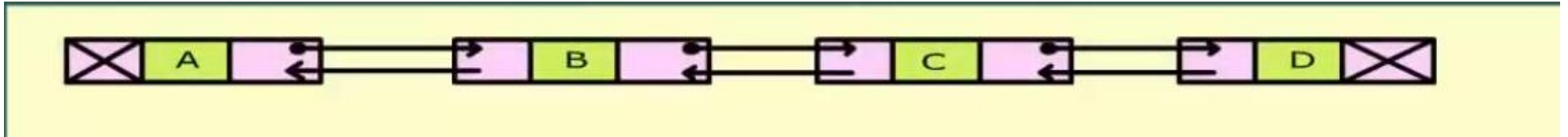

ทำให้สามารถ Traverse ได้ทั้ง 2 ทิศทาง (Bidirectional)

การแทรกและลบ สามารถกระทำได้โดยการปรับ link pointer ทั้ง 2 ด้าน
จากนั้นก็ทำการปรับ pointer ของ node ซ้ายและขวา

เนื่องจากสามารถ traverse ได้ทั้ง 2 ทิศทาง จึงสามารถเดินทางไปยัง node ด้านซ้ายได้เลย
โดยไม่ต้องเริ่ม Traverse มาตั้งแต่ head

Linked List

Doubly Linked List คือ Linked List ที่มีการเชื่อมโยงสองทางทั้งไปและกลับ

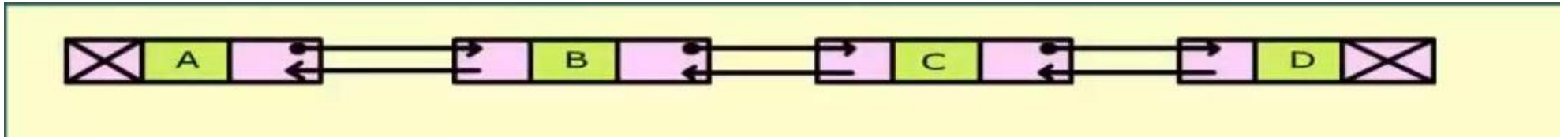

การแทรก node ตรงกลาง จะใช้ pointer ชั่วคราว 2 ตัว ช่วยในการตัดต่อ node

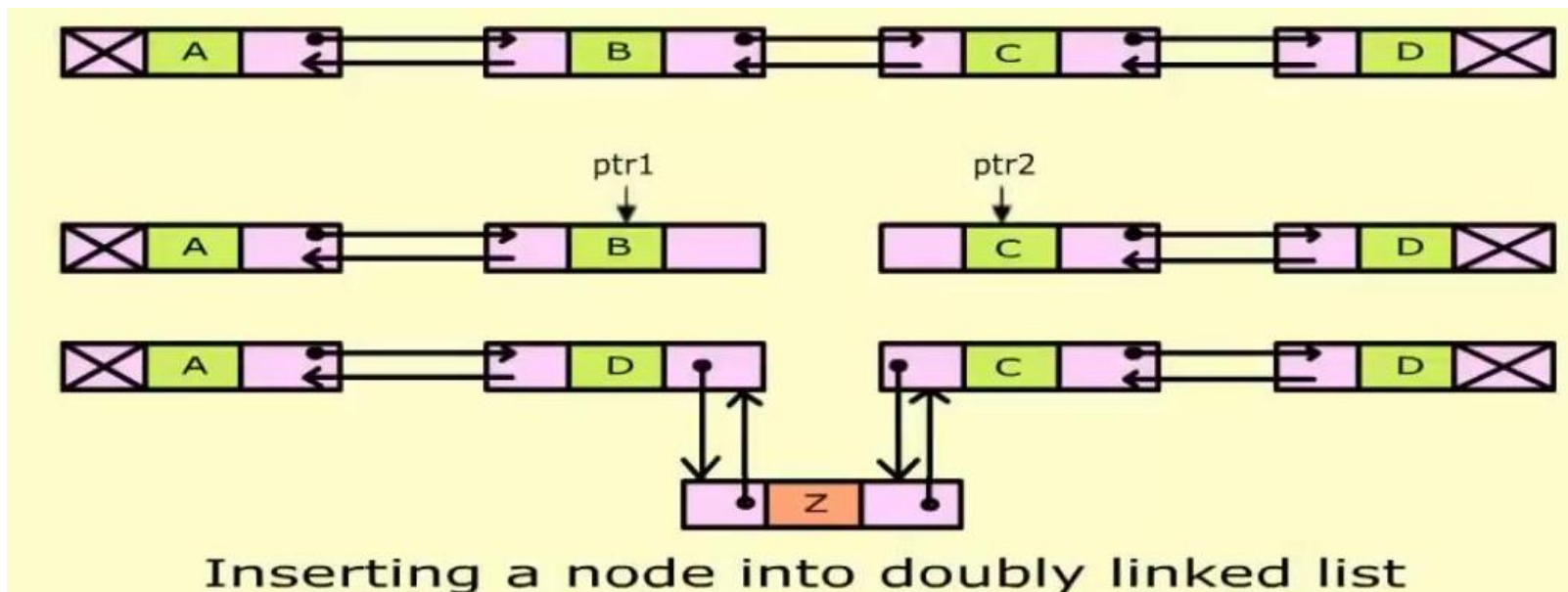

Linked List

การลบ node ตรงกลาง จะใช้ pointer ชั่วคราว 2 ตัว ช่วยในการตัดต่อ node

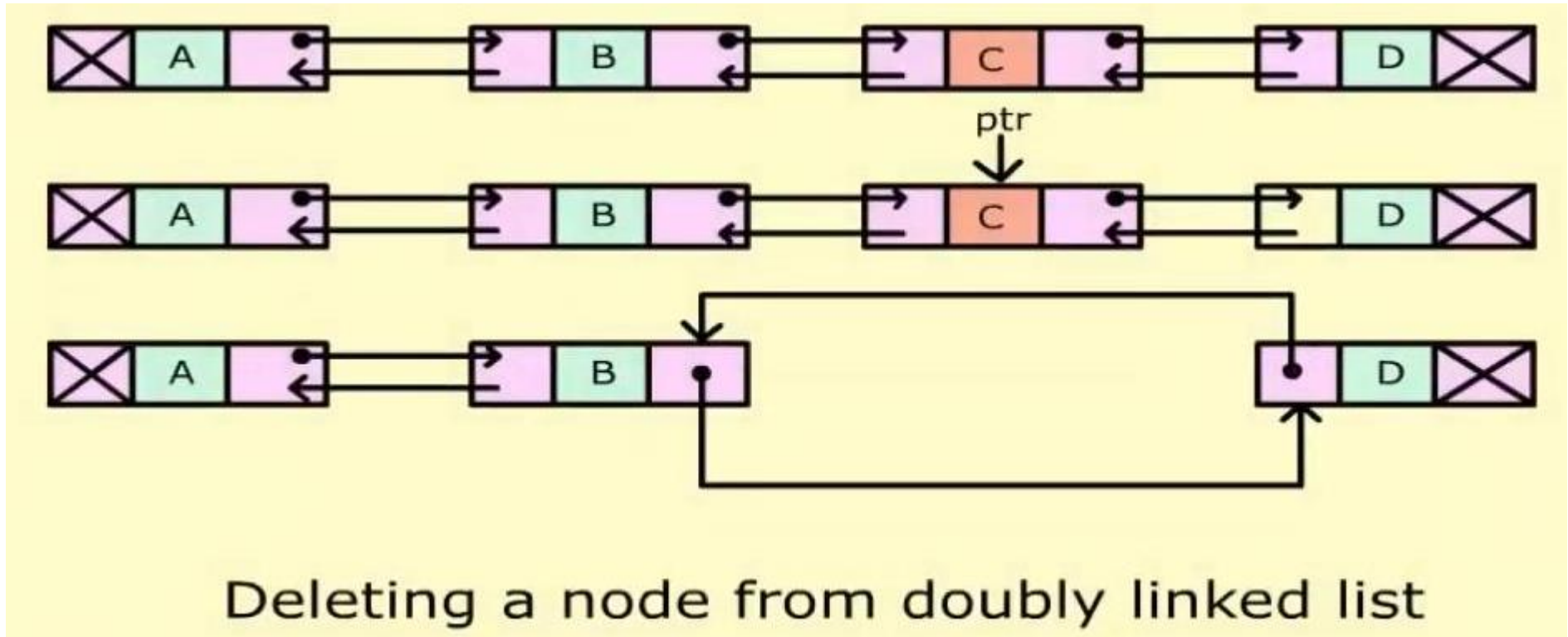

Doubly Linked List

ข้อดี

- 1 สามารถ Traverse ได้สองทิศทาง
- 2 การลบและแทรกทำได้เร็ว

ข้อเสีย

- 1 ต้องเสียพื้นที่หน่วยความจำเพิ่มสำหรับเก็บ Link field ว่างกลับ
- 2 ต้องคอยติดตาม Address ของ node ทั้งซ้ายและขวา

Linked List

Circular Linked List คือ Linked List ที่มีการเชื่อมโยง Node สุดท้ายกลับไปยัง Node แรก

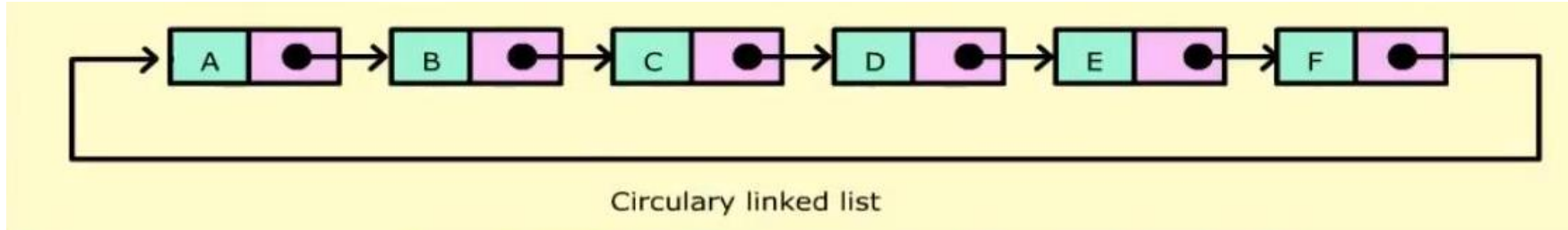

ช่วยให้ Node สุดท้ายวนกลับไป Node แรกได้เร็ว

ไม่มี head และ tail ดังนั้นการ traverse จะเริ่มจาก node ใดก็ได้

node นั้นจะถูกเรียกว่า head node

มักนิยมใช้ในการวนเพื่อประมวลผลซ้ำ ๆ เช่นการจัดลำดับเก็บข้อมูล หรือประมวลผลข้อมูล ที่ต้องวนทำซ้ำ ๆ และอาจมีงานที่เพิ่มหรือลดได้ หรือการประมวลผลสายอักขระ

ข้อเสีย: ระวังการ traverse อาจติด infinite loop

Linked List

Circular Doubly Linked List คือ Linked List ที่มีการเชื่อมโยงสองทางและ เชื่อมโยง Node สุดท้ายกลับไปยัง Node แรก

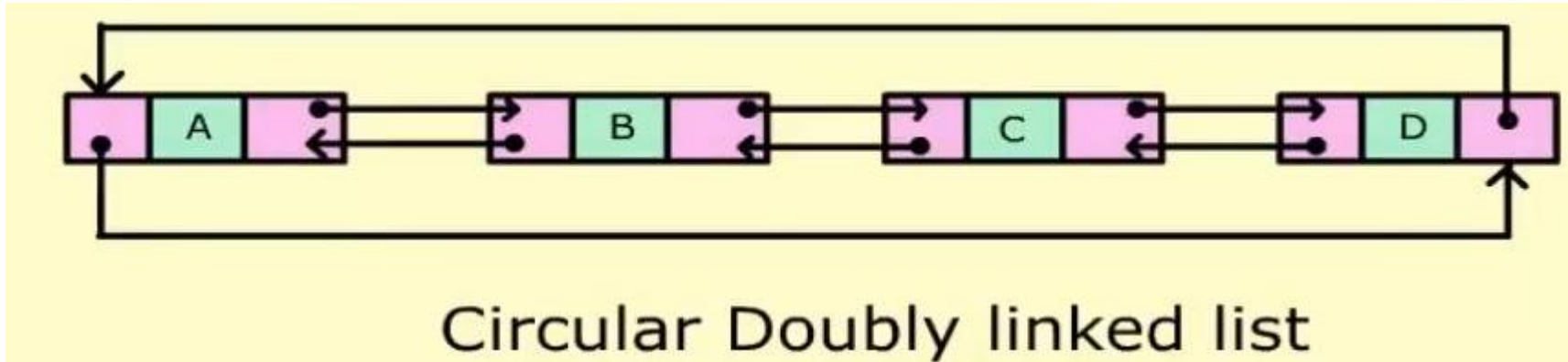

เริ่ม traverse จาก node ไหน และไปทางทิศไหนก็ได้ มีข้อดีเหมือน Double และ Circular Linked list มารวมกัน

ข้อเสีย: ระวังการ traverse อาจติด infinite loop

Linked List

Multi Linked List คือ Linked List ที่มีการเชื่อมโยงมากกว่า 1

แล้วต่างจาก Doubly Linked List ตรงไหน ?

ต่างกันตรงที่ Doubly Linked List ส่วนของ link ตัวแรกจะชี้กลับไปยังตัวซ้ายเท่านั้น แต่ Multi Linked List ไม่ได้บังคับว่าต้องทำแบบนี้

A multi linked list:

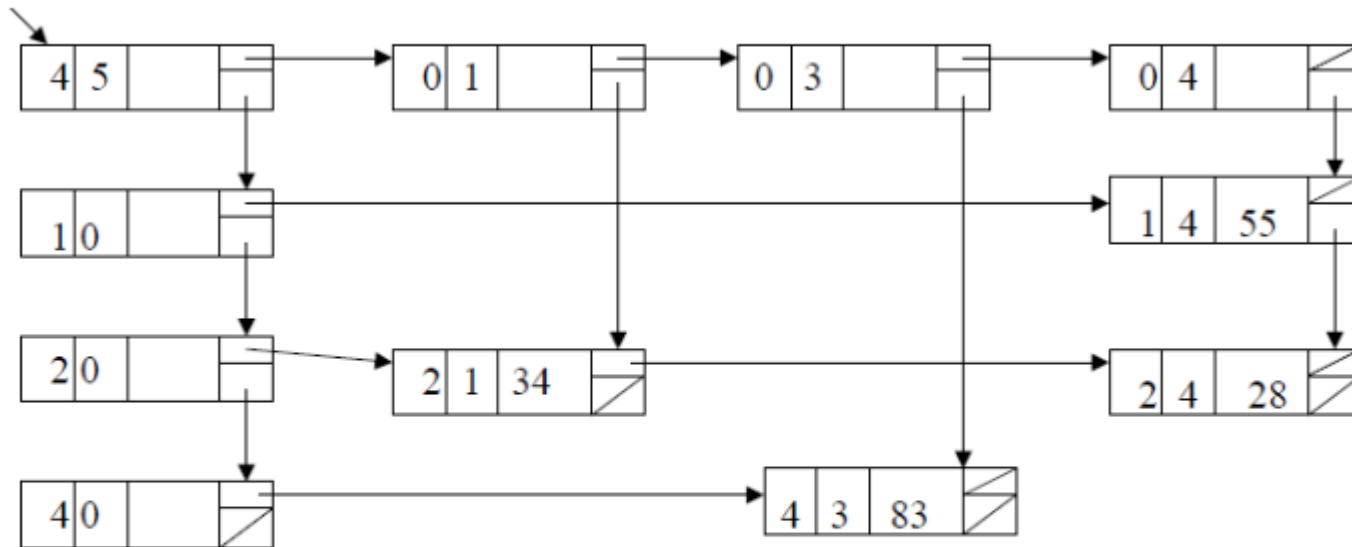

A doubly linked list:

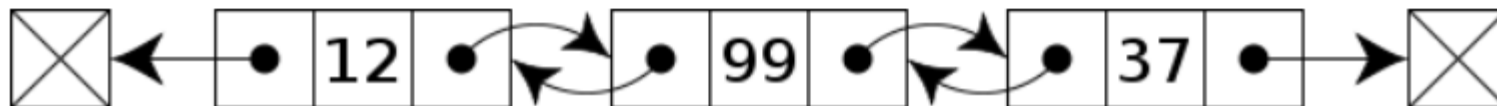

Linked List

Multi Linked List นิยมใช้ในการสร้างฐานข้อมูลเชิงสัมพันธ์ ดังตัวอย่าง

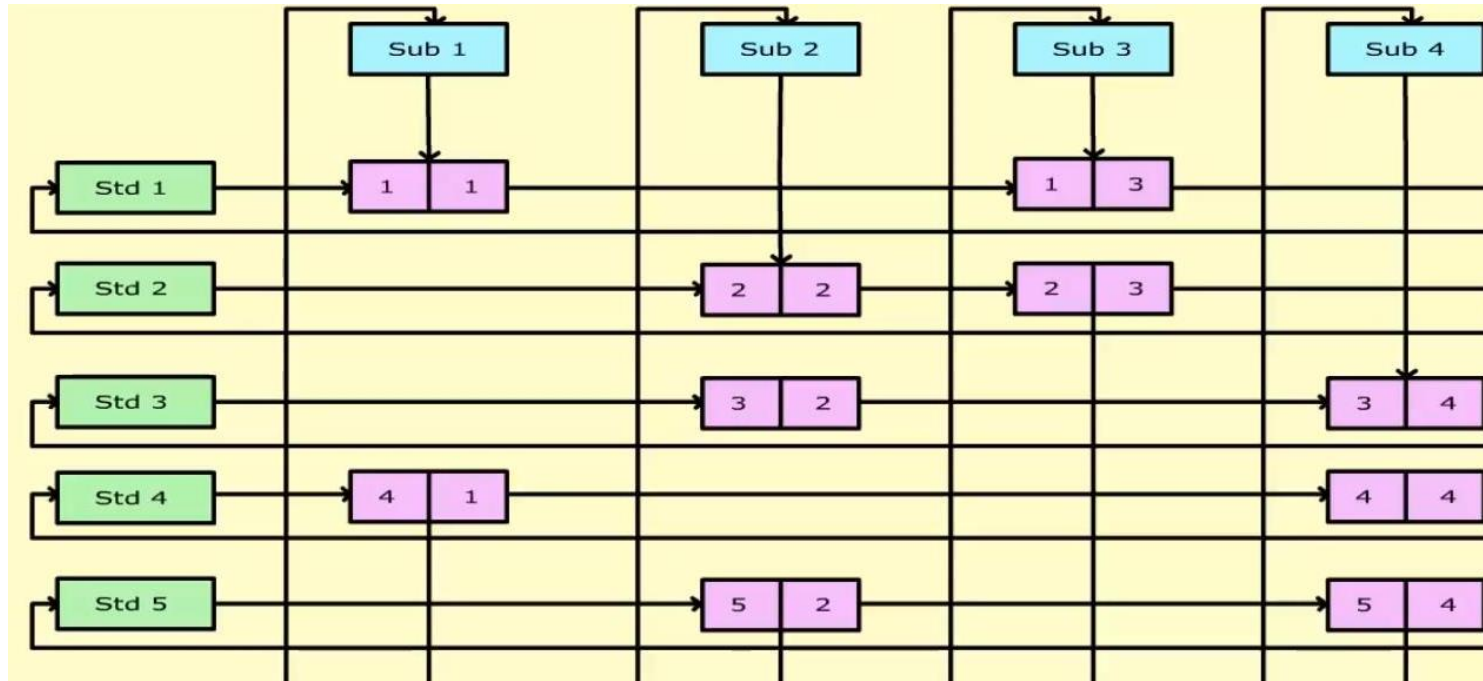

โดยการ traverse สามารถจะเริ่มจาก นักศึกษา หรือ วิชาก็ได้

อยากรู้คะแนนรวมทุกวิชาของ นักศึกษา

หรือ เริ่มจากวิชา แล้วหาว่ามีนักศึกษาคนไหนลง บ้าง และได้คะแนนเท่าไร ก็สมารถทำได้

Multi Linked List นักศึกษาจะได้เรียนอย่างละเอียด

ทั้ง พีชคณิตเชิงสัมพันธ์ และ แคลคูลัสเชิงสัมพันธ์ ในวิชา ฐานข้อมูล

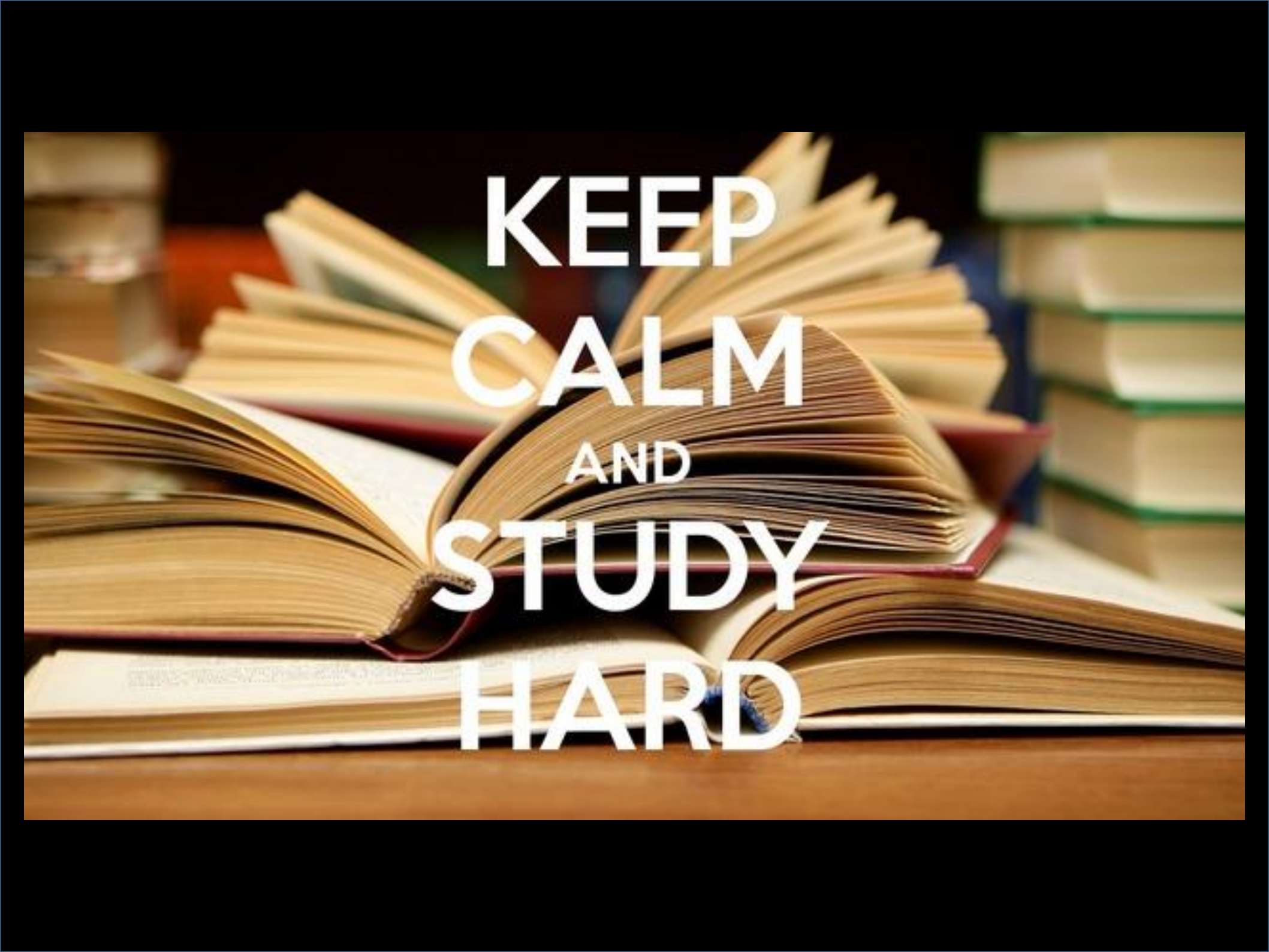
A photograph of a stack of books on a wooden desk. The books are of various colors, including red, green, and blue. The pages are yellowed with age. The text 'KEEP CALM AND STUDY HARD' is overlaid in white, bold, sans-serif font. The background is dark, making the books and text stand out.

**KEEP
CALM
AND
STUDY
HARD**